



DE	Schlagschrauber 1/2", Pmax 90 PSI/ 6,2 bar; RPMmax 11.000
BG	Ударен гайковоерт 1/2", Pmax 90 PSI/ 6,2 bar; RPMmax 11.000
CZ	Příklepový šroubovák 1/2", Pmax 90 PSI/ 6,2 bar; RPMmax 11.000
DA	Slagnøgle 1/2", Pmax 90 PSI/ 6,2 bar; RPMmax 11.000
EN	Air Impact wrench 1/2", PMAX 90 ps.g 6.2 bar RPM MAX 11,000
ES	Llave de impacto 1/2", Pmax 90 PSI/ 6,2 bar; RPMmax 11.000
FR	Clé à chocs 1/2", Pmax 90 PSI/ 6,2 bar; RPMmax 11.000
HR	Udarni ključ 1/2", PMAX 90 ps.g 6,2 bara RPM MAX 11.000
HU	Légkulcs 1/2", Pmax 90 PSI/ 6,2 bar; RPMmax 11.000
IT	Avvitatore ad impulsi 1/2", Pmax 90 PSI/ 6,2 bar; RPMmax 11.000
NL	Slagmoersleutel 1/2", PMAX 90 ps.g 6,2 bar RPM MAX 11.000
NO	Muttertrekker 1/2", Pmax 90 PSI/ 6,2 bar; RPMmax 11.000
PL	Klucz udarowy 1/2", Pmax 90 PSI/ 6,2 bar; RPMmax 11.000
PT	Chave de impacto 1/2", PMAX 90 ps.g 6,2 bar RPM MAX 11.000
RO	Pistol pneumatic de impact 1/2", Pmax 90 PSI/ 6,2 bar; RPMmax 11.000
RS	Udarni odvijač 1/2", Pmax 90 PSI/ 6,2 bar; RPMmax 11.000
SE	Slagnyckel 1/2", Pmax 90 PSI/ 6,2 bar; RPMmax 11.000
SI	Udarni vijahnik 1/2", Pmax 90 PSI/ 6,2 bar; RPMmax 11.000
SK	Rázový uťahovák 1/2", PMAX 90 ps.g 6,2 bar RPM MAX 11 000
TR	Havali Bijon tabanca 1/2", Pmax 90 PSI/ 6,2 bar; RPMmax 11.000

DE Schlagschrauber 1/2“, Pmax 90 PSI/ 6,2 bar; RPMmax 11.000

Hinweise zur Produktsicherheit

Vorgesehene Verwendung:

Druckluft-Schlagschrauber sind für das Einschrauben und Lösen von Befestigungselementen mit Gewinden vorgesehen.

Steuerung der Schlagkraft

- Bei Modellen, die über ein System zur Krafteinstellung verfügen, kann der Benutzer die maximale Ausgangskraft in der Vorwärtsrichtung reduzieren. Das System hat keinen Einfluss auf die Ausgangskraft in der Rückwärtsrichtung.
- Um die Kraft einzustellen, ist der Krafteinstellregler auf die gewünschte Anzeigestärke zu drehen.
- Die Kraftanzeigen dienen nur zur Referenz und zeigen **kein** spezifisches Drehmoment an.
- Die Kraftabgabe kann weiter in der Vorwärts- oder Rückwärtsrichtung reduziert werden, indem der Drücker variabel betätigt wird.

Technische Produktdaten:

Modelle	Machart	Antrieb		Schläge pro Minute	Empfohlener Drehmomentbereich	
		Typ	Größe		Vorwärts ft-ib (Nm)	Rückwärts ft-ib (Nm)
2135QXPA	Pistole	Quadratischer Ausgangsantrieb	1/2"	1,250	700 MAX (949 MAX)	780 MAX (1057 MAX)
2135QXPA-2	Pistole	Quadratisch Verlängert	1/2" x2"	1,250	700 MAX (949 MAX)	780 MAX (1057 MAX)
2135QXPA	Pistole	Quadratischer Ausgangsantrieb (Haltestift)	1/2"	1,250	700 MAX (949 MAX)	780 MAX (1057 MAX)

Modelle	Schlagen Schallpegel dB(A) (ISO15744)		Nenndrehzahl Schallpegel dB(A) (ISO15744)		Schwingungen (m/s ²) (ISO28927-2)	
	† Druck (L _p)	‡ Stromzufuhr (L _w)	† Druck (L _p)	‡ Stromzufuhr (L _w)	Pegel	*K
2135QXPA	90.7	101.7	86.0	97.0	13.3	4.6
2135QXPA-2	90.7	101.7	86.0	97.0	9.7	1.8
2135QXPA	90.7	101.7	86.0	97.0	13.3	4.6

† KpA = 3dB Messunsicherheit * K = Messunsicherheit (Schwingungs)

‡ KwA = 3dB Messunsicherheit

Warnung:

Schall- und Vibrationswerte wurden gemäß den international anerkannten Teststandards gemessen. Die tatsächlichen Werte, denen der Benutzer während der Anwendung eines bestimmten Werkzeugs ausgesetzt ist, können von diesen Ergebnissen abweichen. Vor Ort sollten daher Maßnahmen getroffen werden, um die Gefahrenstufe der jeweiligen Anwendung zu bestimmen.

Montage und Schmierung:

Druckluftzufuhrleitung an der Druckluftzufuhr des Werkzeugs gemäß des maximalen Betriebsdrucks (P_{MAX}) bemessen. Kondensat an den Ventilen an Tiefpunkten von Leitungen, Luftfilter und Kompressortank täglich ablassen. Eine Sicherheits- Druckluftsi- cherung gegen die Strömungsrichtung im Schlauch und eine Anti- Schlagvorrichtung an jeder Verbindung ohne interne Sperre installieren, um ein Peitschen des Schlauchs zu ver- hindern, wenn ein Schlauch fehlerhaft ist oder sich eine Verbindung löst. Siehe Abbildung 47132782 und Tabelle. Die Wartungshäufigkeit, ist mit einem Pfeil eingekreist und definiert in h=Stunden, d=Tagen und m=Monaten der tatsächlichen Verwendung.

Teile:

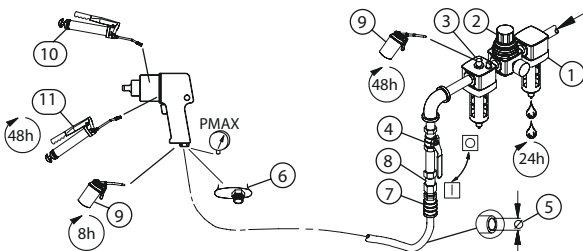

(Dwg. 47132782)

Abb.	①	②	③	④	⑤	⑥	⑦	⑧	⑨	⑩	⑪
IR # - NPT	IR # - BSI	nch (mm)	NPTI	R #I	R #I	R #c	m ³	IR #	cm ³		
C38341-810	C383D1-810	3/8 (10)	1/4M	SCF33	10P	105-11b4		105-11b4			

1	Luftfilter	7	Kupplung
2	Regler	8	Sicherheits-Druckluftkupplung
3	Drucklufttöler	9	Öl
4	Notabsperrenteil	10	Fetten - bei der Montage
5	Schlauchdurchmesser	11	Fetten - über Anschlussstück
6	Gewindegröße		

Teile und Wartung:

- Zur Entsorgung ist das Werkzeug vollständig zu demontieren, zu entfetten und nach Materialarten getrennt der Wiederverwertung zuzuführen.
- Die Originalanleitung ist in englischer Sprache verfasst. Bei anderen Sprachen handelt es sich um eine Übersetzung der Originalanleitung.

- Die Werkzeug-Reparatur und -Wartung darf nur von einem autorisierten Wartungszentrum durchgeführt werden.

Wenden Sie sich bei Rückfragen an Ihre nächste FÖRCH Niederlassung oder den autorisierten Fachhandel.

BG Ударен гайковоерт 1/2“, Pmax 90 PSI/ 6,2 bar; RPMmax 11.000

Информация за Безопасността на Продукта

Използване по Предназначение:

Тези пневматични гаечни ключове са предназначени за монтаж и демонтаж на резбовани скрепителни елементи.

Система за Управление на Мощността

- За модели, които включват система за управление на захранването, системата позволява на оператора да намалява максималното изходно захранване в посока напред. Системата за управление на захранването не оказва влияние върху изходното захранване в посока назад.
- За да регулирате мощността, завъртете регулатора на мощността до съответния индикатор за ниво. Индикаторите за ниво на мощността служат за справка и НЕ указват специфична мощност. Изходната мощност може да се намали допълнително за движение напред или назад с помощта на регулируемата дроселна клапа.

Спецификации на Продукта

Модели	Стил	Задвижване		Удара в Минута	Препоръчван Диапазон на Въртящ Момент	
		Тип	Размер		Напред ft-lbs (Nm)	Назад ft-lbs (Nm)
2135QXPA	Пистолет	Квадратен	1/2”	1,250	700 MAX (949 MAX)	780 MAX (1057 MAX)
2135QXPA-2	Пистолет	Квадратен Удължен	1/2” x2”	1,250	700 MAX (949 MAX)	780 MAX (1057 MAX)
2135QXPA	Пистолет	Квадратен (Държач за щифтове)	1/2”	1,250	700 MAX (949 MAX)	780 MAX (1057 MAX)

Модели	Ниво на Звук При Удар dB(A) (ISO15744)		Ниво на Звук При Свободна Скорост dB(A) (ISO15744)		Вибрация (m/s ²) (ISO28927-2)	
	† Налягане (Lp)	‡ Мощност (Lw)	† Налягане (Lp)	‡ Мощност (Lw)	Ниво	*K
2135QXPA	90.7	101.7	86.0	97.0	13.3	4.6
2135QXPA-2	90.7	101.7	86.0	97.0	9.7	1.8
2135QXPA	90.7	101.7	86.0	97.0	13.3	4.6

† KpA = 3dB несигурност в измерването * K = измерване на несигурни вибрации

‡ KwA = 3dB несигурност в измерването

Внимание:

Стойностите за шум и вибрации са измерени в съответствие с международно признати тестови стандарти. Експозицията на потребителя при специфични приложения на инструмента може да се различава от тези резултати. Затова е необходимо да се използват измервания на място, за да се определи нивото на опасност за конкретното приложение.

Монтаж и Смазване:

Размери на линията на подаване на въздух при които е осигурено максимално оперативно налягане на инструмента (P_{MAX}) при входното отворстие на инструмента. Отводнителен канал на кондензата на вентила(ите) при ниската(те) точка(и) на тръбите, въздушен филтър и компресорния резервоар за всекидневна употреба. Инсталирайте правилно оразмерен безопасителен въздушен предпазител по потока на маркуча и използвайте устройство против заплитане при всяко свързване на маркуч без вътрешен спирателен кран, за да предпазите маркуча от заплитане ако маркучът поддаде или се прекъсне свързването. Вижте чертеж 47132782 и таблицата . Честотата на извършване на поддръжка е изобразена в кръг със стрелки и определена като h=часове, d=дни, и m=месеци на реално използване. Точките са определени по следния начин:

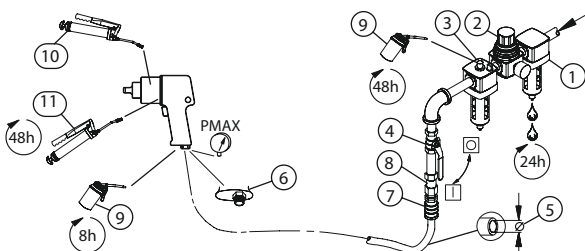

(Dwg. 47132782)

①②③	④	⑤	⑥	⑦	⑧	⑨	⑩		
IR # - NPT	IR # - BSI	nch (mm)	NPTI	R #I	R #I	R #c	m ³	IR #	cm ³
C38341-810	C383D1-810	3/8 (10)	1/4M	SCF33	10P	105-11b4		105-11b4	

- | | |
|-------------------------------|---------------------------------|
| 1. Въздушен Филтър | 7. Свързващо Звено |
| 2. Хронометър | 8. Предпазен Въздушен Бушон |
| 3. Смазка | 9. Петрол |
| 4. Аварийен Спирателен Вентил | 10. Смазка - по време на монтаж |
| 5. Диаметър на Тръба | 11. Смазка - през фитинга |
| 6. Размер на Резбата | |

Резервни Части и Поддръжка:

- Когато изтече срокът на експлоатация на инструмента, се препоръчва той да се разглоби, да се обезмасли и частите му да се разделят според материала, така че могат да бъдат рециклирани.
- Оригиначните инструкции са на английски. Другите езици са превод на оригиналните инструкции.
- Ремонт и поддръжка на инструмента трябва да се извършват единствено от упълномощен сервизен център.

За всички комуникации се обръщайте към най-близкия офис или дистрибутор на FÖRCH.

cz **Пříklepový šroubovák 1/2", Pmax 90 PSI/ 6,2 bar; RPMmax 11.000**

Bezpečnostní informace k výrobku

Účel použití:

Tyto pneumatické šroubováky/utahováky slouží k uvolňování a utahování závitových upevňovacích prvků.

Systém Regulace síly příklepu

- V případě modelů se systémem nastavení síly příklepu umožňuje tento systém uživateli snížení maximální síly při pohybu vpřed. Systém nemá vliv na sílu příklepu při zpětném chodu.
- Sílu je možno nastavit otáčením regulátoru síly na požadovanou hodnotu.
- Ukazatele síly jsou pouze orientační a NEVYJADŘUJÍ specifický krouticí moment.
- Sílu příklepu je dále možné snížit pro přímý nebo zpětný chod pomocí nastavitelné škrťací klapky.

Specifikace výrobku

Modely	Způsob provedení	Pohon		Rázy za minutu	Doporučený rozsah krouticího momentu	
		Typ	Velikost		Vpřed ft-lb (Nm)	Zpět ft-lb (Nm)
2135QXPA	Pistole	Čtyřhran	1/2"	1.250	700 MAX (949 MAX)	780 MAX (1057 MAX)

Modely	Způsob provedení	Pohon		Rázy za minutu	Doporučený rozsah krouticího momentu	
		Typ	Ve-likost		Vpřed ft-lb (Nm)	Zpět ft-lb (Nm)
2135QXPA-2	Pistole	Čtyřhran, prodloužený	1/2" x2"	1.250	700 MAX (949 MAX)	780 MAX (1057 MAX)
2135QXPA	Pistole	Čtyřhran (přídřný kolík)	1/2"	1.250	700 MAX (949 MAX)	780 MAX (1057 MAX)

Modely	Rázy Hladina Hluku dB(A) (ISO15744)		Jmenovité otáčky Hladina hluku dB(A) (ISO15744)		Vibrace (m/s ²) (ISO28927-2)	
	† Tlak (L _p)	‡ Výkon (L _w)	† Tlak (L _p)	‡ Výkon (L _w)	Hladina	*K
2135QXPA	90,7	101,7	86,0	97,0	13,3	4,6
2135QXPA-2	90,7	101,7	86,0	97,0	9,7	1,8
2135QXPA	90,7	101,7	86,0	97,0	13,3	4,6

† KpA = nejistota měření 3 dB

‡ KwA = nejistota měření 3 dB

* K = nejistota měření (vibrace)

Varování:

Hodnoty hluku a vibrací byly změřeny v souladu s mezinárodně uznávanými zkušebními normami. Skutečný vliv na uživatele při konkrétním použití nástroje se může od těchto výsledků lišit. Proto je třeba pro určení úrovně nebezpečí při konkrétním použití provést měření na místě použití.

Montáž a mazání:

Dimenzujte přívodní vedení stlačeného vzduchu na vstupu do náradí podle maximálního provozního tlaku (P_{MAX}). Kondenzáty z ventilu na ventilech v nejnižších bodech vedení, potrubí, vzduchového filtru a nádrže kompresoru odstraňujte denně. Proti směru proudění nainstalujte v hadici bezpečnostní tlakovzdušnou pojistku pojistku a na všech spojeních bez interní uzávěry použijte zařízení proti házení, abyste zamezili házení hadice v případě, že dojde k závadě na hadici nebo uvolnění spojení. Viz obr. 47132782 a tabulka. Četnost údržby je uváděna v kruhové šipce a je definována jako h = hodiny, d = dny a m = měsíce skutečného provozu. Přehled položek:

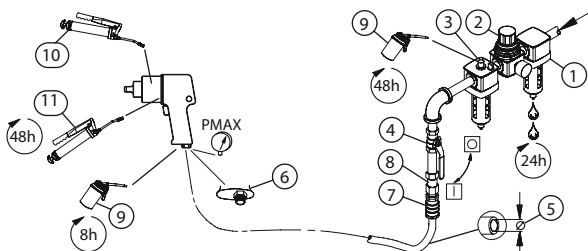

(Dwg. 47132782)

IR # - NPT	IR # - BS	nch (mm)	NPTI	R #I	R #I	R #c	m ³	IR #	cm ³
C38341-810	C383D1-810	3/8 (10)	1/4M	SCF33	10P	105-11b4		105-11b4	

(Obr. 1. Vzduchový filtr

2. Regulátor

3. Maznice

4. Nouzový uzavírací ventil

5. Průměr hadice

6. Velikost závitů

7. Spojení

8. Bezpečnostní tlakovzdušná pojistka

9. Olej

10. Mazání - v průběhu montáže

11. Mazání - přes připojovací kus

Díly a údržba:

- Když skončí životnost nářadí, doporučujeme nářadí úplně rozebrat, odstranit mazivo a roztřídit díly podle materiálu tak, aby mohly být recyklovány.
- Originální návod je v angličtině. Další jazyky jsou překladem originálního návodu.
- Oprava a údržba nářadí by měla být prováděna pouze v autorizovaném servisním středisku.

Veškeré dotazy směřujte na nejbližší zastoupení FÖRCH nebo na autorizovaného prodejce.

DA Slagnøgle 1/2", Pmax 90 PSI/ 6,2 bar; RPMmax 11.000

Produktsikkerhedsinformation

Anvendelsesområder:

Trykluft-slagnøgle er til fastspænding og løsning af bolte og møtrikker.

Slageffektstyring

- Ved modeller med et system til momentindstilling, kan brugeren reducere udgangseffekten i fremadgående retning. Systemet har ingen indflydelse på effekten ved løsnemoment
- For at indstille momentet, drejes regulatoren til det ønskede tilspændingsmoment
- momentvisningen er kun en reference og viser ikke det specifikke moment
- Udgangseffekten kan reduceres yderligere i begge retninger, idet du trykker mere eller mindre på knappen

Produktspecifikationer

Modeller	Udførsel	Drev		Slag pr. min.	Anbefalet Momentområde	
		Type	Størrelse		Fremad ft-lb (Nm)	Tilbagegående ft-lb (Nm)
2135QXPA	Pistol	Kvadrat	1/2"	1,250	700 MAX (949 MAX)	780 MAX (1057 MAX)
2135QXPA-2	Pistol	Kvadrat Forlænget	1/2" x2"	1,250	700 MAX (949 MAX)	780 MAX (1057 MAX)
2135QXPA	Pistol	Kvadrat (stifteholder)	1/2"	1,250	700 MAX (949 MAX)	780 MAX (1057 MAX)

Modeller	Effekt Lydniveau dB(A) (ISO15744)		Nom. omdrejningstal lydniveau dB(A) (ISO15744)		Vibrations (m/s ²) (ISO28927-2)	
	† Tryk (L _p)	‡ Effekt (L _w)	† Tryk (L _p)	‡ Effekt (L _w)	Niveau	*K
2135QXPA	90.7	101.7	86.0	97.0	13.3	4.6
2135QXPA-2	90.7	101.7	86.0	97.0	9.7	1.8
2135QXPA	90.7	101.7	86.0	97.0	13.3	4.6

† KpA = 3dB måleusikkerhed

* K = måleusikkerhed (Vibrations)

‡ KwA = 3dB måleusikkerhed

Advarsel:

Lyd- og vibrationsværdier blev målt i overensstemmelse med internationalt anerkendte teststandarder. Brugerens eksponering under en specifik værktøjsanvendelse kan adskille sig fra disse resultater. Derfor bør der anvendes stedspecifikke målinger til at bedømme fareniveauet for denne specifikke anvendelse.

Installation og Smøring:

Sørg for at lufttilførselsledningen har den korrekte størrelse for at sikre maksimalt driftstryk (P_{MAX}) ved værktøjsindgangen. Tørn dagligt ventilen(-erne) for kondensat ved rørenes, luftfilterets og kompressortankens lavpunkt(er). Monter en sikkerheds-trykluffsikring mod luftretningen i slangen og en anti-slaganordning på alle forbindelser uden intern spærre, for at forhindre at slangen pisker, hvis slangen fejler eller kobling løsner sig. Se tegning 47132782 og tabel. Vedligeholdelseshyppigheden vises med en rund pil og defineres som t=timer, d=dage og m=måneder for reel brug.

Elementerne er identificeret som:

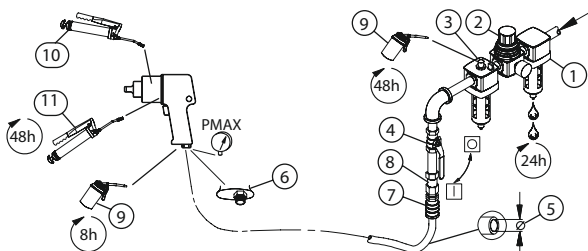

(Dwg. 47132782)

IR # - NPT	IR # - BSI	nch (mm)	NPTI	R #I	R #I	R #c	m ³	IR #	cm ²
C38341-810	C383D1-810	3/8 (10)	1/4M	SCF33	10P	105-11b4		105-11b4	

- | | |
|-------------------------|---------------------------|
| 1. Luftfilter | 7. Kobling |
| 2. Regulator | 8. Sikkerhedstryksikring |
| 3. Smøreapparat | 9. Olie |
| 4. Nødafspærringsventil | 10. Fedt - ved montage |
| 5. Slangediameter | 11. Fedt - gennem fitting |
| 6. Gevindstørrelse | |

Reserve dele og Vedligeholdelse:

- Efter værktøjets levetid anbefales det at demontere og affedte værktøjet, og opdele de adskilte komponenter ud fra materialetypen, så de kan genbruges.
- Den originale vejledning er på engelsk. Andre sprog er en oversættelse af den originale vejledning.
- Reparationsarbejde og vedligeholdelse må kun udføres af et autoriseret servicecenter. Al korrespondance bedes stilet til FÖRCH nærmeste kontor eller distributør.

EN Air Impact Wrench

Product Safety Information

Intended Use:

This Air Impact Wrench is designed to remove and install threaded fasteners.

Power Management System

- For models that include a power management system, the system allows the operator to reduce the maximum output power in the forward direction. The power management system does not affect the output power in the reverse direction.
- To adjust the power, rotate the power regulator to the desired level indicator.
- The power level indicators are for reference and DO NOT indicate a specific power.
- The power output can be further reduced in forward or reverse direction by using the variable throttle

Product Specifications:

Models	Style	Drive		Impact per min.	Recommended torque range	
		Type	Size		Forward ft-ib (Nm)	Reverse ft-ib (Nm)
2135QXPA	Pistol	Square	1/2"	1,250	700 MAX (949 MAX)	780 MAX (1057 MAX)
2135QXPA-2	Pistol	Square extended	1/2" x2"	1,250	700 MAX (949 MAX)	780 MAX (1057 MAX)
2135QXPA	Pistol	Square (Pin Retainer)	1/2"	1,250	700 MAX (949 MAX)	780 MAX (1057 MAX)

Modelle	Impacting Sound Level dB(A) (ISO15744)		Free Speed Sound Level dB(A) (ISO15744)		Vibration (m/s ²) (ISO28927-2)	
	† Power (L _p)	‡ Pressure (L _w)	† Power (L _p)	‡ Pressure (L _w)	Level	*K
2135QXPA	90.7	101.7	86.0	97.0	13.3	4.6
2135QXPA-2	90.7	101.7	86.0	97.0	9.7	1.8
2135QXPA	90.7	101.7	86.0	97.0	13.3	4.6

† KpA = 3dB measurement uncertainty

* K = Vibration measurement uncertainty

‡ KwA = 3dB measurement uncertainty

Warning

Sound and vibration values were measured in compliance with internationally recognized test standards. The exposure to the user in a specific tool application may vary from these results. Therefore, on site measurements should be used to determine the hazard level in that specific application.

Installation and Lubrication:

Size of the air supply line to ensure tool's maximum operating pressure (P_{MAX}) at tool inlet. Drain condensate from valve(s) at low point(s) of piping, air filter and compressor tank daily. Install a properly sized safety air fuse upstream of hose and use an anti-whip device across any hose coupling without internal shut-off, to prevent hose whipping if a hose fails or coupling disconnects. See drawing 47132782 and table. Maintenance frequency is shown in a circular arrow and defined as h=hours, d=days, and m=months of actual use. Items identified as:

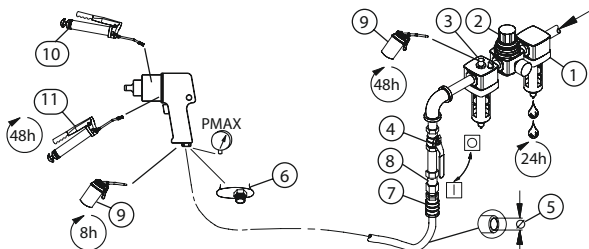

(Dwg. 47132782)

IR # - NPT	IR # - BSf	nch (mm)	NPTf	R #f	R #f	R #c	m ²	IR #	cm ²
C38341-810	C383D1-810	3/8 (10)	1/4M	SCF33	10P	105-11b+		105-11b+	

- | | | | |
|----|--------------------------|-----|--------------------------|
| 1. | Air filter | 7. | Coupling |
| 2. | Regulator | 8. | Safety air fuse |
| 3. | Lubricator | 9. | Oil |
| 4. | Emergency shut-off valve | 10. | Grease - during assembly |
| 5. | Hose diameter | 11. | Grease - through fitting |
| 6. | Thread size | | |

Parts and Maintenance:

- When the life of the tool has expired, it is recommended that the tool be disassembled, degreased and parts be separated by material so that they can be recycled.
- Original instructions are in English. Other languages are a translation of the original instructions.
- Tool repair and maintenance should only be carried out by an authorized Service Center.

Refer all communications to the nearest FÖRCH Office or Distributor.

ES Llave de impacto 1/2"

Información de seguridad sobre el producto

Uso indicado:

Las pistolas de impacto neumáticas están diseñadas para extraer e instalar fiadores roscados.

Control de la potencia de impacto

- En los modelos con sistema de ajuste de potencia, el usuario puede reducir la potencia máxima de salida de apriete. El sistema no afecta a la potencia de salida de aflojado.
- Para ajustar la potencia, gire el regulador de potencia hasta la intensidad deseada.
- Los indicadores de nivel de potencia son sólo de referencia y no indican ningún par específico.
- La potencia disponible se puede reducir aún más en la dirección de atornillado o aflojado con el mando variable.

Especificaciones del producto

Modelos	Estilo	Accionamiento		Impactos por minuto	Intervalo de par recomendado	
		Tipo	Tamaño		Apriete ft-lb (Nm)	Aflojado ft-lb (Nm)
2135QXPA	Pistola	Cuadrado	1/2"	1,250	700 MAX (949 MAX)	780 MAX (1057 MAX)
2135QXPA-2	Pistola	Cuadrado prolongado	1/2" x2"	1,250	700 MAX (949 MAX)	780 MAX (1057 MAX)
2135QXPA	Pistola	Cuadrado (pasador de retención)	1/2"	1,250	700 MAX (949 MAX)	780 MAX (1057 MAX)

Modelos	Impacto Nivel sonoro dB(A) (ISO15744)		Velocidad nominal Nivel sonoro dB(A) (ISO15744)		Vibración (m/s ²) (ISO28927-2)	
	† Presión (L _p)	‡ Potencia (L _w)	† Presión (L _p)	‡ Potencia (L _w)	Nivel	*K
2135QXPA	90.7	101.7	86.0	97.0	13.3	4.6
2135QXPA-2	90.7	101.7	86.0	97.0	9.7	1.8
2135QXPA	90.7	101.7	86.0	97.0	13.3	4.6

† KpA = 3dB de error

* K = de error (Vibración)

‡ KwA = 3dB de error

Advertencia:

Los valores de ruido y vibración se han medido de acuerdo con los estándares para pruebas reconocidos internacionalmente. Es posible que la exposición del usuario en una aplicación específica de herramienta difiera de estos resultados. Por lo tanto, la mediciones in situ se deberían utilizar para determinar el nivel de riesgo en esa aplicación específica.

Instalación y lubricación

Diseñe la línea de suministro de aire para asegurar la máxima presión de funcionamiento (P_{MAX}) en la entrada de la herramienta. Vacíe el condensado de las válvulas en los puntos inferiores de la tubería, filtro de aire y depósito del compresor de forma diaria. Instale un dispositivo antirretorno en la manguera y un dispositivo antilátigo en cada conexión sin bloqueo interno para evitar que la manguera se latigue si una manguera está defectuosa o una conexión se suelta. Consulte el dibujo 47132782 y la tabla. La frecuencia de mantenimiento se muestra dentro de una flecha circular y se define como h = horas, d = días y m = meses de uso real.

Componentes:

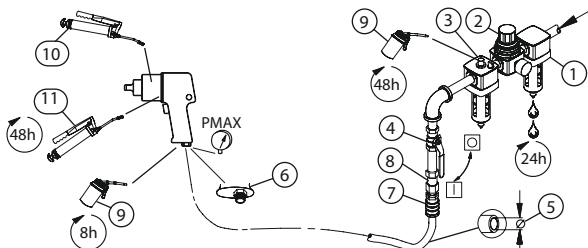

(Dwg. 47132782)

dibujos	NPT	IR # - BSi	nch (mm)	NPTI	R #I	R #I	R #c	m ³	IR #	cm ³
C38341-810	C38341-810	C383D1-810	3/8 (10)	1/4M	SCF33	10P	105-11b4		105-11b4	

- | | |
|-----------------------------------|-----------------------------------|
| 1. Filtro de aire | 7. Acoplamiento |
| 2. Regulador | 8. Enchufe neumático de seguridad |
| 3. Lubricador | 9. Aceite |
| 4. Válvula de corte de emergencia | 10. Grasa - durante el montaje |
| 5. Diámetro de la manguera | 11. Grasa - por el engrasador |
| 6. Tamaño de la rosca | |

Piezas y mantenimiento

- Una vez vencida la vida útil de herramienta, hay que desarmar la herramienta, desengrasarla y separar las piezas de acuerdo con el material del que están fabricadas para reciclarlas.
- Las instrucciones originales están en inglés. Las demás versiones son una traducción de las instrucciones originales.
- La reparación y el mantenimiento de la herramienta sólo pueden ser realizados por un centro de mantenimiento autorizado.

Si tiene alguna duda, póngase en contacto con su sucursal FÖRCH o distribuidor especializado autorizado más cercano.

FR Clé à chocs 1/2", Pmax 90 PSI/ 6,2 bar; RPMmax 11.000

Informations de Sécurité du Produit

Utilisation Prévue:

Ces clés à chocs pneumatiques sont conçues pour le vissage/dévisage de dispositifs de fixation filetés.

Régulation de la Puissance de Percussion

- Les modèles équipés d'un système de régulation de la puissance permettent de réduire la puissance de sortie maximale vers l'avant. Le régulateur de puissance n'agit pas sur la puissance de sortie vers l'arrière.
- Pour régler la puissance, tournez le Régulateur de puissance jusqu'à l'indicateur du niveau recherché.
- Les niveaux de puissance ne sont qu'indicatifs, ils NE donnent PAS de mesure précise.
- La puissance de sortie peut être encore réduite, dans un sens ou dans l'autre, grâce à la gâchette progressive.

Spécifications du Produit

Modèles	Type	Entraînement		Impacts par minute	Couples recommandés	
		Type	Taille		Avant ft-lb (Nm)	Arrière ft-lb (Nm)
2135QXPA	Pistolet	Carré	1/2"	1,250	700 MAX (949 MAX)	780 MAX (1057 MAX)
2135QXPA-2	Pistolet	Carré rallongé	1/2" x2"	1,250	700 MAX (949 MAX)	780 MAX (1057 MAX)
2135QXPA	Pistolet	Carré (broche de main- tien)	1/2"	1,250	700 MAX (949 MAX)	780 MAX (1057 MAX)

Modèles	Impact Niveau sonore dB(A) (ISO15744)		Vitesse de rotation nomi- nale Niveau sonore dB(A) (ISO15744)		Vibration (m/s ²) (ISO28927-2)	
	† Pres- sion (L _p)	‡ Puissance (L _w)	† Pres- sion (L _p)	‡ Puissance (L _w)	Niveau	*K
2135QXPA	90.7	101.7	86.0	97.0	13.3	4.6
2135QXPA-2	90.7	101.7	86.0	97.0	9.7	1.8
2135QXPA	90.7	101.7	86.0	97.0	13.3	4.6

† KpA = incertitude de mesure de 3dB

* K = incertitude de mesure (Vibration)

‡ KwA = incertitude de mesure de 3dB

Avertissement:

Les valeurs sonores et vibratoires ont été mesurées dans le respect des normes de tests reconnues au niveau international. L'exposition de l'utilisateur lors d'une application d'outil spécifique peut différer de ces résultats. Par conséquent, il faut utiliser des mesures sur site afin de déterminer le niveau de risque de cette application spécifique.

Installation et Lubrification

Dimensionnez l'alimentation en air de façon à obtenir une pression maximale (P_{MAX}) au niveau de l'entrée d'air de l'outil. Drainez quotidiennement le condensat des vannes situées aux points bas de la tuyauterie, du filtre à air et du réservoir du compresseur. Installez un raccordement à air de sûreté dont la taille est adaptée au tuyau et placez-le en amont de celui-ci, puis utilisez un dispositif anti-débattement sur tous les raccords pour tuyaux sans fermeture interne, afin d'empêcher les tuyaux de fouetter si l'un d'entre eux se décroche ou si le raccord se détache. Reportez-vous à l'illustration 47132782 et au tableau. La fréquence des opérations d'entretien est indiquée dans la flèche circulaire et est définie en h=heures, d=jours, et m=mois de fonctionnement. Éléments identifiés en tant que:

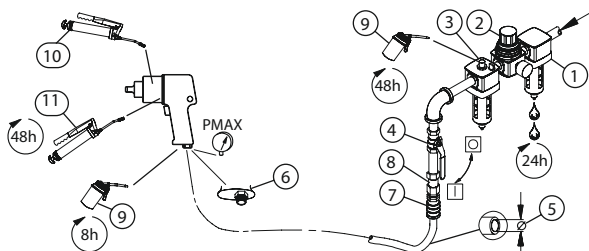

(Dwg. 47132782)

IR # - NPT	IR # - BSi	nch (mm)	NPTI	R #I	R #I	R #c	m ³	IR #	cm ³
C38341-810	C383D1-810	3/8 (10)	1/4M	SCF33	10P	105-1lb4		105-1lb4	

1. Filtre à air
2. Régulateur
3. Lubrificateur
4. Vanne d'arrêt d'urgence
5. Diamètre du tuyau
6. Taille du filetage
7. Raccord
8. Raccordement à air de sûreté
9. Huile
10. Graisse - pour l'assemblage
11. Graisse - pour le raccordement

Pièces Détachées et Maintenance

- A la fin de sa durée de vie, il est recommandé de démonter l'outil, de dégraisser les pièces et de les séparer en fonction des matériaux de manière à ce que ces derniers puissent être recyclés.
- Les instructions d'origine sont en anglais. Les autres langues sont une traduction des instructions d'origine.
- La réparation et la maintenance des outils ne devraient être réalisées que par un centre de services autorisé.

Adressez toutes vos communications au Bureau FÖRCH ou distributeur le plus proche.

HR Udarni ključ 1/2"

Sigurnosne upute proizvođača

Predviđena svrha:

Pneumatski udarni alat predviđen je za montažu i demontažu vijaka s navojem.

Sustav za regulaciju snage

- “Za modele koji sadrže sustav za regulaciju snage, sustav korisnicima omogućuje smanjenje maksimalne izlazne snage u smjeru prema naprijed. Sustav za regulaciju snage ne utječe na izlaznu snagu u obrnutom smjeru vrtnje.
- Ako želite prilagoditi snagu, regulator snage okrenite do željene razine indikatora.
- Indikatori razine snage služe samo za orijentaciju i NE PRIKAZUJU specifičnu snagu.
- Snaga na izlazu još više se može smanjiti u smjeru prema naprijed ili unatrag uz pomoć regulacijske zaklopke.”

Specifikacije proizvoda

Models	Stil	Pogon		Udara u min	Preporučeni raspon momenta	
		Vrsta	Veličina		Naprijed ft-lbs (Nm)	Unatrag ft-lbs (Nm)
2135QXPA	Pištolj	Kvadratni	1/2"	1,250	700 MAX (949 MAX)	780 MAX (1057 MAX)
2135QXPA-2	Pištolj	Kvadratni produžetak	1/2" x2"	1,250	700 MAX (949 MAX)	780 MAX (1057 MAX)
2135QXPA	Pištolj	Četverokutni (osigurač s iglom)	1/2"	1,250	700 MAX (949 MAX)	780 MAX (1057 MAX)

Models	Razina buke pri udaranju dB(A) (ISO15744)		Razina buke slobodne brzine dB(A) (ISO15744)		Vibracije (m/s ²) (ISO28927-2)	
	† Tlak (L _p)	‡ Snaga (L _w)	† Tlak (L _p)	‡ Snaga (L _w)	Spegel Razina	*K
2135QXPA	90.7	101.7	86.0	97.0	13.3	4.6
2135QXPA-2	90.7	101.7	86.0	97.0	9.7	1.8
2135QXPA	90.7	101.7	86.0	97.0	13.3	4.6

† KpA = Mjerna nesigurnost 3 dB

* K = Mjerna nesigurnost vibracija

‡ KwA = Mjerna nesigurnost 3 dB

Upozorenje:

Vrijednosti buke i vibracija mjerene su u skladu s međunarodno priznatim standardima za testiranje. Izloženost korisnika pri određenoj primjeni alata može odstupati od ovih rezultata. Stoga bi se trebala koristiti mjerenja u radnom prostoru da bi se odredila razina rizika za određenu primjenu.

Montaža i podmazivanje:

Veličina voda za dovod zraka za maksimalni radni tlak alata (P_{MAX}) na ulaznom priključku alata. Svaki dan ispraznite kondenzat iz ventila na najnižoj točki cjevovoda, zračnog filtra i spremnika kompresora. Uzvodno uz crijevo umetnite sigurnosni zračni osigurač odgovarajuće veličine te za sve spojke bez unutarnjeg automatskog gašenja koristite protuzajno sredstvo kako biste spriječili trzanje crijeva ako crijevo zakaže ili ako se spojnica odvoji. Pogledajte nacrt 47132782 i tablicu. Učestalost održavanja prikazana je u kružnoj strelici i određuje se kao h=sati, d=dani i m=mjeseci stvarne uporabe. Identificirani dijelovi su:

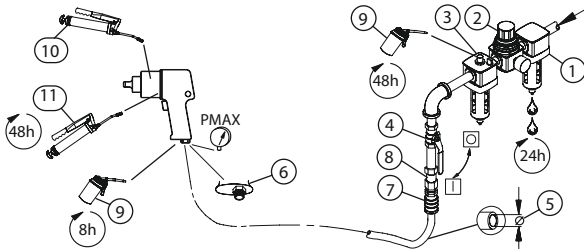

(Dwg. 47132782)

IR # - NPT	IR # - BSI	nch (mm)	NPTI	R #I	R #I	R #c	m ³	IR #	cm ³
C38341-810	C383D1-810	3/8 (10)	1/4M	SCF33	10P	105-1Ib4		105-1Ib4	

1. Zračni filter
2. Regulator
3. Podmazivač
4. Ventil za brzo isključivanje
5. Promjer crijeva
6. Veličina navoja
7. Spojnica
8. Sigurnosni osigurač za zrak
9. Ulje
10. Mast - za vrijeme montaže
11. Mast - kroz priključak

Dijelovi i održavanje:

- Kad istekne životni vijek alata preporučuje se da se alat rastavi, odmasti i da se dijelovi razvrstaju prema materijalu tako da se mogu reciklirati.
- Originalne upute sastavljene su na engleskom jeziku. Drugi jezici prijevod su originalnih uputa.
- Popravak i održavanje alata mora se izvoditi samo u ovlaštenom servisnom centru. U vezi bilo kakvih potreba obratite se najbližem uredu ili predstavniku tvrtke FÖRCH.

HU Léggulcs 1/2“, Pmax 90 PSI/ 6,2 bar; RPMmax 11.000

A Termékre Vonatkozó Biztonsági Információk

Rendeltetés:

A léggulcsokat menetes kötőelemek behajtására és lazítására tervezték.

Teljesítménykezelő Rendszer

- A teljesítményszabályzóval rendelkező modelleknél a rendszer lehetővé teszi a kezelőnek a maximális kimeneti teljesítmény csökkentését “előre” irányban. A teljesítményszabályzó nem befolyásolja a “hátra” irány kimenő teljesítményét.
- A teljesítmény beállításához forgassa a teljesítményszabályozót a kívánt szint jelzéséhez.
- A teljesítményszint-jelzések referencia céljára szolgálnak és NEM konkrét teljesítményt mutatnak.
- A teljesítmény leadása tovább csökkenthető előre- vagy hátrafelé irányban az állítható nyomógomb működtetésével.

A Termék Jellemzői

Modellek	Ki- alakí- tás	Hajtás		Ütések száma per- cenként	Ajánlott Nyomatéktar- tomány	
		Típus	Méret		Előre ft-lb (Nm)	Hátra ft-lb (Nm)
2135QXPA	Pisztoly	Szögletes	1/2”	1,250	700 MAX (949 MAX)	780 MAX (1057 MAX)
2135QXPA-2	Pisztoly	Szögletes Hosszabbított	1/2” x2”	1,250	700 MAX (949 MAX)	780 MAX (1057 MAX)
2135QXPA	Pisztoly	Szögletes (rögzítőcsap)	1/2”	1,250	700 MAX (949 MAX)	780 MAX (1057 MAX)

Modellek	Ütés Zajszint dB(A) (ISO15744)		Lehetséges fordul- atszám Zajszint dB(A) (ISO15744)		Vibráció (m/s ²) (ISO28927-2)	
	† nyomás (L _p)	‡ áramellátás (L _w)	† nyomás (L _p)	‡ áramellátás (L _w)	Szint	*K
2135QXPA	90.7	101.7	86.0	97.0	13.3	4.6
2135QXPA-2	90.7	101.7	86.0	97.0	9.7	1.8
2135QXPA	90.7	101.7	86.0	97.0	13.3	4.6

† KpA = 3dB mérési bizonytalanság

* K = mérési bizonytalanság (Vibrációs)

‡ KwA = 3dB mérési bizonytalanság

Vigyázat:

A hang- és rezgésértékek mérése nemzetközileg elfogadott vizsgálati szabványoknak megfelelően történt. Az eszköz bizonyos felhasználási területein a felhasználót érő hatások ezekről az értékektől eltérhetnek. Ezért az adott alkalmazásra vonatkozó veszélyességi szintet helyszíni méréssel kell meghatározni.

Telepítés és kenés:

A levegőellátó vezeték méretét úgy válassza meg, hogy a szerszám bemenetén a maxi-mális üzemi nyomás (P_{MAX}) biztosított legyen. A vezetékek, légszűrők és kompresszortartályok mélypontjain lévő szelepekből származó kondenzátumot naponta le kell engedni. Szereljen fel egy biztonsági levegőszelepet a tömlő áramlási irányával szemben, valamint minden csatlakozásnál egy ütésálló belső reteszelés nélkül a tömlővégső csapódásának megakadályozására, ha a tömlő hibás vagy a csatlakozás meglazul. Lásd a 47132782 rajzot és a táblázatot. A karbantartási gyakoriságot nyílal bekarikázva jelezzük, és h = órában, d = napban és m = hónapban van megadva a tényleges használat alapján. Az elemek azonosítása:

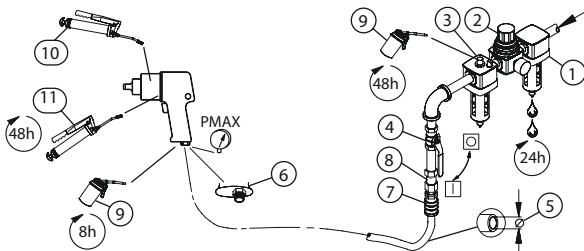

(Dwg. 47132782)

IR # - NPT	IR # - BSi	nch (mm)	NPTI	R #I	R #I	R #c	m ³	IR #	cm ³
C38341-810	C383D1-810	3/8 (10)	1/4M	SCF33	10P	105-1lb+		105-1lb+	

1. Levegőszűrő
2. Szabályzó
3. Pneumatikus olajozó
4. Olajozó
5. Tömlőátmérő
6. Menetméret
7. Csatlakozás
8. Biztonsági levegőszelep
9. Olajozás
10. Zsírzás – az összeszerelés során
11. Zsírzás – a csatlakozási ponton

Alkatrészek és karbantartás:

- A szerszámot a hulladékkezelés céljából teljesen szét kell szerelni, zsíraltanítani kell, és az anyagfajták szerint szétválasztva újrahasznosításra le kell adni.
- Az eredeti utasítások angolul elérhetőek. A más nyelveken olvasható utasítások az eredeti utasítás fordításai.
- A szerszám javítását csak arra feljogosított szervizközpont végzheti.

Kérdéseivel forduljon a legközelebbi FÖRCH fiókhoz vagy a hivatalos forgalmazóhoz.

Avvitatore ad impulsi 1/2", Pmax 90 PSI/ 6,2 bar; RPMmax 11.000

Informazioni sulla sicurezza del prodotto

Destinazione d'uso:

Gli avvitatori pneumatici a impulsi sono adatti per operazioni di estrazione e installazione di dispositivi di fissaggio filettati.

Sistema di regolazione della potenza

- Per i modelli dotati di sistema di regolazione della potenza, l'operatore può ridurre la potenza massima erogata nel senso di rotazione orario. Il sistema di regolazione della potenza non funziona però nel senso di rotazione opposto.
- Per regolare la potenza, ruotare l'apposito registro fino a selezionare il livello di potenza desiderato.
- Gli indicatori del livello di potenza sono da considerare esclusivamente come riferimenti e NON indicano nessuna potenza specifica.
- La potenza erogata può essere ulteriormente ridotta in entrambi i sensi di rotazione agendo in modo variabile sull' interruttore.

Dati tecnici

Modelli	Stile	Attacco quadro		Impulsi al Minuto	Intervallo Coppie Consigliato	
		Tipo	Dimensioni		Avanti ft-lb (Nm)	Indietro ft-lb (Nm)
2135QXPA	Pistola	Quadro	1/2"	1,250	700 MAX (949 MAX)	780 MAX (1057 MAX)
2135QXPA-2	Pistola	Quadro prolungato	1/2" x2"	1,250	700 MAX (949 MAX)	780 MAX (1057 MAX)
2135QXPA	Pistola	Quadro (con foro per spina elastica)	1/2"	1,250	700 MAX (949 MAX)	780 MAX (1057 MAX)

Modelli	Impatto Livello Acustico dB(A) (ISO15744)		Velocità a Vuoto Livello Acustico dB(A) (ISO15744)		Vibrazioni (m/s ²) (ISO28927-2)	
	† Pressione (L _p)	‡ Potenza (L _w)	† Pressione (L _p)	‡ Potenza (L _w)	Livello	*K
2135QXPA	90.7	101.7	86.0	97.0	13.3	4.6
2135QXPA-2	90.7	101.7	86.0	97.0	9.7	1.8
2135QXPA	90.7	101.7	86.0	97.0	13.3	4.6

† KpA = incertezza misurazione 3dB

* K = incertezza misurazione (Vibrazioni)

‡ KwA = incertezza misurazione 3dB

Avvertenza:

I valori relativi a rumore e vibrazioni sono stati misurati in conformità agli standard di test riconosciuti a livello internazionale. L'esposizione all'utente nell'applicazione di uno specifico strumento può variare rispetto ai presenti risultati. Pertanto, sarebbe necessario utilizzare le misurazioni in loco per determinare il livello di pericolo della specifica applicazione.

Collegamento e lubrificazione:

La linea di alimentazione dell'aria deve essere dimensionata in maniera tale da assicurare all'utensile la massima pressione di esercizio (P_{max}) in ingresso. Scaricare quotidianamente la condensa dalla valvola o dalle valvole sulla parte bassa della tubatura, dal filtro dell'aria e dal serbatoio del compressore. Installare una valvola di sicurezza di dimensioni adatte a monte del tubo flessibile e utilizzare un dispositivo antivibrazioni su tutti i manicotti senza arresto interno per evitare i colpi di frusta dei tubi flessibili, se questi si guastano o se si staccano i raccordi aria. Vedere il disegno 47132782 e la tabella. La frequenza di manutenzione viene illustrata da una freccia circolare e definita con h=ore, d=giorni (days) e m=mesi di uso effettivo.

Componenti:

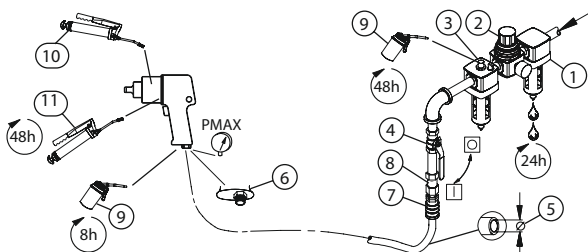

(Dwg. 47132782)

①②③	④	⑤	⑥	⑦	⑧	⑨	⑩		
IR # - NPT	IR # - BSi	nch (mm)	NPTI	R #I	R #I	R #c	m ³	IR #	cm ³
C38341-810	C383D1-810	3/8 (10)	1/4M	SCF33	10P	105-1lb+		105-1lb+	

1. Filtro aria
2. Regolatore
3. Lubrificatore
4. Valvola di arresto di emergenza
5. Diametro tubo flessibile
6. Dimensione della filettatura
7. Accoppiamento
8. Valvola di sicurezza
9. Olio
10. Ingrassaggio - durante il montaggio
11. Ingrassaggio - attraverso il raccordo

Ricambi e manutenzione:

- Quando l'utensile è diventato inutilizzabile, si raccomanda di smontarlo, sgrassarlo e separare i componenti secondo i materiali in modo da poterli riciclare.
- Le istruzioni originali sono in lingua inglese. Le altre lingue sono una traduzione delle istruzioni originali.
- Riparazioni e manutenzione degli utensili devono essere eseguite esclusivamente da un centro di assistenza autorizzato.

Indirizzare tutte le comunicazioni al più vicino rivenditore autorizzato e centro FÖRCH.

NL Slagmoersleutel 1/2"

Productveiligheidsinformatie

Bedoeld gebruik:

Deze pneumatische slagmoersleutels zijn bedoeld om schroefdraadbevestigingen te verwijderen en te plaatsen.

Krachtregelingsysteem

- Voor modellen met een krachtregelingsysteem geldt dat de bediener de maximaal geleverde kracht in voorwaartse richting kan verminderen. Het krachtregelingsysteem heeft geen invloed op de geleverde kracht in achterwaartse richting.
- Draai de krachtregelaar naar het gewenste niveau om de kracht aan te passen.
- De krachtindicators zijn ter referentie en geven GEEN specifieke kracht aan. De geleverde kracht kan verder in voorwaartse of achterwaartse richting worden verminderd door de variabele drukknop te gebruiken.

Productspecificaties:

Modellen	Soort	Aandrijving		Slagen per minuut	Aanbevolen bereik koppel	
		Type	Afmeting		Vooruit ft-lb (Nm)	Achteruit ft-lb (Nm)
2135QXPA	Pistool	Haaks	1/2"	1,250	700 MAX (949 MAX)	780 MAX (1057 MAX)
2135QXPA-2	Pistool	Haaks Verlengd	1/2" x2"	1,250	700 MAX (949 MAX)	780 MAX (1057 MAX)
2135QXPA	Pistool	Haaks (penbevestiging)	1/2"	1,250	700 MAX (949 MAX)	780 MAX (1057 MAX)

Modellen	Slagen Geluidsniveau dB(A) (ISO15744)		Onbelast Toerental Geluidsniveau dB(A) (ISO15744)		Trillings (m/s ²) (ISO28927-2)	
	† Druk (L _p)	‡ Vermogen (L _w)	† Druk (L _p)	‡ Vermogen (L _w)	Niveau	*K
2135QXPA	(L _p)	101.7	86.0	97.0	13.3	4.6
2135QXPA-2	90.7	101.7	86.0	97.0	9.7	1.8
2135QXPA	90.7	101.7	86.0	97.0	13.3	4.6

† Meetonnauwkeurigheid bij KpA = 3dB

* Meetonnauwkeurigheid bij K (Trillings)

‡ Meetonnauwkeurigheid bij KwA = 3dB

Waarschuwing:

Geluids- en vibratiewaarden worden gemeten in overeenstemming met internationaal erkende testnormen. De blootstelling van een gebruiker bij een specifieke toepassing van

gereedschap kan afwijken van deze resultaten. Daarom moeten er op locatie metingen worden genomen om het gevaarniveau in die specifieke toepassing te bepalen.

Installatie en smering:

Om de maximale bedrijfsdruk (P_{MAX}) bij de luchtinlaat van het toestel te garanderen, moet de luchttoevoerleiding hierop geselecteerd zijn. Tap dagelijks condensaat af van kleppen bij lage punten van het leidingwerk, de luchtfilter en de compressortank. Monteer een beveiliging met de juiste afmeting bovenstreams van de slang en gebruik een antislingerinrichting op elke slangkoppeling zonder interne afsluiter om te voorkomen dat de slang gaat slingeren als een slang valt of een koppeling losraakt. Zie tekening 47132782 en tabel. De onderhoudsfrequentie wordt weergegeven in een cirkelvormige pijl met h=uren, d=dagen en m=maanden reëel gebruik.

Aangegeven onderdelen:

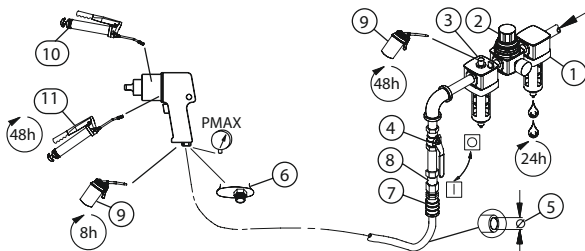

(Dwg. 47132782)

IR # - NPT	IR # - BSi	nch (mm)	NPTI	R #I	R #I	R #c	m ³	IR #	cm ³
C38341-810	C383D1-810	3/8 (10)	1/4M	SCF33	10P	105-11b4		105-11b4	

- | | |
|---------------------------|---------------------------------|
| 1. Luchtfilter | 7. Koppeling |
| 2. Regelaar | 8. Beveiliging |
| 3. Smeerinrichting | 9. Olie |
| 4. Noodafsluitklep | 10. Smeervet - tijdens montage |
| 5. Slangdiameter | 11. Smeervet - door smeernippel |
| 6. Soort van schroefdraad | |

Onderdelen en onderhoud:

- Wanneer de levensduur van het gereedschap verstreken is, wordt u aangeraden het gereedschap te demonteren en ontvetten, en de delen gescheiden naar materialen op te bergen zodat zij gerecycled kunnen worden.
- De originele instructies zijn opgesteld in het Engels. Andere talen zijn een vertaling van de originele instructies.
- Reparatie en onderhoud van dit gereedschap mogen uitsluitend door een erkend servicecentrum worden uitgevoerd.

Richt al uw communicatie tot het dichtsbijzijnde FÖRCH Kantoor of wederverkoper.

NO Muttertrekker 1/2", Pmax 90 PSI/ 6,2 bar; RPMmax 11.000

Produktspesifikasjoner

Tiltenkt Bruk:

Muttertrekkere er designet for demontering og montering av gjengede festeanordninger.

Effektstyringssystem

- For modeller med et effektstyringssystem tillater systemet operatørreduksjon av maksimum utgangseffekt i retning forover. Effektstyringssystemet påvirker ikke utgangseffekt i motsatt retning.
- For å justere effekten dreier du effektregulatoren til ønsket nivåindikator.
- Effektnivåindikatorene er til referanse og viser IKKE spesifikk effekt. Utgangseffekten kan reduseres ytterligere i retning forover eller bakover med den variable pådragsmekanismen.

Productspecificaties

Modeller	Stil	Drift		Slag per Minutt	Anbefalt Momentområde	
		Type	Størrelse		Forover ft-lb (Nm)	Bakover ft-lb (Nm)
2135QXPA	Pistol	Firkant	1/2"	1,250	700 MAX (949 MAX)	780 MAX (1057 MAX)
2135QXPA-2	Pistol	Firkant Forlenget	1/2" x2"	1,250	700 MAX (949 MAX)	780 MAX (1057 MAX)
2135QXPA	Pistol	Firkant (stifholder)	1/2"	1,250	700 MAX (949 MAX)	780 MAX (1057 MAX)

Modeller	Slag Lydnivå dB(A) (ISO15744)		Fri hastighet Lydnivå dB(A) (ISO15744)		Vibrasjon (m/s ²) (ISO28927-2)	
	† Trykk (L _p)	‡ Styrke (L _w)	† Trykk (L _p)	‡ Styrke (L _w)	Nivå	*K
2135QXPA	90.7	101.7	86.0	97.0	13.3	4.6
2135QXPA-2	90.7	101.7	86.0	97.0	9.7	1.8
2135QXPA	90.7	101.7	86.0	97.0	13.3	4.6

† KpA = 3dB målesikkerhet

‡ KwA = 3dB målesikkerhet

* K = målesikkerhet (Vibrasjon)

Advarsel:

Lyd- og vibrasjonsverdiene ble målt i samsvar med internasjonalt anerkjente teststandarder. Eksponeringen for brukeren i et bestemt bruksområde for verktøyet kan variere fra disse resultatene. Derfor bør målingene på stedet benyttes for å avgjøre farenivået i det bestemte bruksområdet.

Installasjon og Smøring:

Luftforsyningsslangen skal ha en dimensjon som sikrer maksimalt driftstrykk (P_{MAX}) ved luftinntaket. Drener daglig kondens fra ventilen(e) ved lave rørpunkter, luftfilter og kompresortank. Monter en slangebruddsventil oppstrøms i slangen og bruk en antipiskeenhet over slangekoblinger uten intern avstengning, for å forhindre slangen i å piske ved funksjonsfeil eller utilsiktet frakobling. Se tegning 47132782 og tabell. Vedlikeholdsfrekvens vises i den sirkulære pilens retning og angis som h=timer, d= dager og m=måneder.

Punkter identifiseres som:

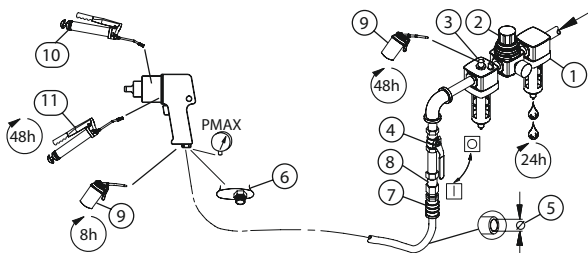

(Dwg. 47132782)

IR # - NPT	IR # - BSi	nch (mm)	NPTI	R #I	R #I	R #c	m ³	IR #	cm ³
C38341-810	C383D1-810	3/8 (10)	1/4M	SCF33	10P	105-11b4		105-11b4	

1. Luftfilter
2. Regulator
3. Smøreapparat
4. Nødstoppeventil
5. Slangediameter
6. Gjengedimensjon
7. Kobling
8. Slangebruddsventil
9. Olje
10. Smørefett - under montering
11. Smørefett - gjennom smørenippel

Deler og Vedlikehold:

- Når verktøyet ikke lenger er brukbart, anbefales det at verktøyet blir demontert, rengjort for olje og sortert etter materialer iht. retningslinjer for gjenvinning.
- De originale instruksjonene er på engelsk. Andre språk er en oversettelse av de originale instruksjonene.
- Reparasjon og vedlikehold av verktøyet skal bare utføres av et autorisert servicesenter. Henvendelser skal rettes til nærmeste FÖRCH - avdeling eller -forhandler.

PL Klucz udarowy 1/2", Pmax 90 PSI/ 6,2 bar; RPMmax 11.000

Informacje Dotyczące Bezpieczeństwa Obsługi Narzędzia

Przeznaczenie:

Te pneumatyczne klucze udarowe są przeznaczone do wkręcania i wykręcania gwintowanych elementów złącznych.

System Zarządzania Mocą:

- Modele narzędzi wyposażone w system regulacji mocy wyjściowej umożliwiają regulację mocy wyjściowej dla kierunku do przodu. System regulacji mocy wyjściowej nie działa w kierunku do tyłu.
- Obróć regulator mocy wyjściowej w odpowiednie położenie, aby uzyskać żądany poziom mocy.
- Wskaźniki poziomu mocy są umieszczone orientacyjnie i NIE wskazują dokładnego poziomu mocy wyjściowej.
- Moc wyjściową można regulować w obu kierunkach (do przodu i do tyłu) przy pomocy przepustnicy.

Specyfikacja Produktu:

Model	Forma	Napęd		Uderzenia na minutę	Zalecany zakres momentu obrotowego	
		Typ	Rozmiar		Do przodu ft-lb (Nm)	Do tyłu ft-lb (Nm)
2135QXPA	Pistolet	Kwadrat	1/2"	1,250	700 MAX (949 MAX)	780 MAX (1057 MAX)
2135QXPA-2	Pistolet	Kwadrat Przedłużony	1/2" x2"	1,250	700 MAX (949 MAX)	780 MAX (1057 MAX)
2135QXPA	Pistolet	Kwadrat (kolek ustalający)	1/2"	1,250	700 MAX (949 MAX)	780 MAX (1057 MAX)

Model	Poziom głośności uderzenia dB(A) (ISO15744)		Poziom głośności przy prędkości swobodnej. dB(A) (ISO15744)		Wibracje (m/s ²) (ISO28927-2)	
	† Ciśnienie (L _p)	‡ Moc (L _w)	† Ciśnienie (L _p)	‡ Moc (L _w)	Poziom	*K
2135QXPA	(L _p)	101.7	86.0	97.0	13.3	4.6
2135QXPA-2	90.7	101.7	86.0	97.0	9.7	1.8
2135QXPA	90.7	101.7	86.0	97.0	13.3	4.6

† KpA = 3dB pomiar niepewny

* K = niepewność pomiarowa (Wibracji)

‡ KwA = 3dB pomiar niepewny

Ostrzeżenie:

Poziomy hałas i drgań zmierzono zgodnie z uznawanymi na całym świecie normami badań. Narażenie użytkownika przy poszczególnych zastosowaniach narzędzia może się różnić od tych wyników. Stąd też do określenia poziomu zagrożenia przy danym zastosowaniu należy użyć pomiarów dokonanych na miejscu.

Instalacja i Smarowanie:

Dopasuj rozmiar przewodu dopływu powietrza aby zapewnić maksymalne ciśnienie robocze (P_{MAX}) na wlocie do narzędzia. Codziennie wypuszczać kondensat z zaworów w nisko położonych punktach instalacji rurociągowej, filtra powietrza i zbiornika sprężarki. Aby zapobiec biciu węża po uszkodzeniu lub rozłączeniu, zainstaluj właściwej wielkości bezpiecznik powietrzny i używaj na każdym połączeniu bez odcięcia, urządzenia zapobiegającego biciu. Patrz rysunek 47132782 i tabela. Częstość konserwacji zanaczono strzałką, gdzie h=godziny, d=dni, m=miesiące rzeczywistego użytkowania.

Pozycje są następujące:

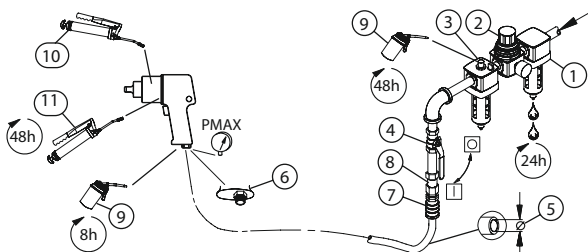

(Dwg. 47132782)

①②③	④	⑤	⑥	⑦	⑧	⑨	⑩	⑪	
IR # - NPT	IR # - BSi	nch (mm)	NPTI	R #I	R #I	R #c	m ³	IR #	cm ³
C38341-810	C383D1-810	3/8 (10)	1/4M	SCF33	10P	105-11b4		105-11b4	

- | | |
|---|-----------------------------------|
| 1. Filtr powietrza | 6. Rozmiar gwintu |
| 2. Regulator | 7. Połączenie |
| 3. Smarownica | 8. Bezpiecznik powietrzny |
| 4. Zawór bezpieczeństwa odcinający dopływ powietrza | 9. Olej |
| 5. Średnica węża | 10. Smarowanie – podczas montażu |
| | 11. Smarowanie – poprzez końcówkę |

Części i Konserwacja

- Po upływie okresu eksploatacji narzędzia zaleca się jego demontaż, odtuszczenie oraz rozdzielanie części według materiału ich wykonania, tak aby można je było wtórnie przetworzyć.
- Oryginalne instrukcje są opracowywane w języku angielskim. Instrukcje publikowane w innych językach są tłumaczeniami oryginalnych instrukcji.

- Naprawa i konserwacja narzędzia powinna być przeprowadzana tylko przez Autoryzowane Centrum Serwisowe.

Wszelkie uwagi i pytania należy kierować do najbliższego biura lub dystrybutora firmy FÖRCH.

PT **Chave de impacto 1/2"**

Informações de segurança do produto

Utilização prevista:

Estas chaves de impacto pneumáticas destinam-se à remoção e à instalação de dispositivos de fixação roscados.

Gestão da potência

- No caso dos modelos que incluem um sistema de gestão da potência, o sistema permite ao operador reduzir a potência de saída máxima na direção de avanço. O sistema de gestão da potência não afeta a potência de saída na direção de recuo.
- Para regular a potência, rode o regulador de potência para o indicador de nível pretendido.
- Os indicadores do nível de potência servem meramente de referência, pelo que NÃO indicam uma potência específica. O regulador variável permite reduzir ainda mais a saída de potência, seja na direção de avanço, seja na direção de recuo.

Especificações do Produto

Modelos	Estilo	Mecanismo de acionamento		Impactos por Minuto	Intervalo de Binário de Aperto Recomendado	
		Tipo	Ta-manho		Avanço ft-lb (Nm)	Recuo ft-lb (Nm)
2135QXPA	Pistola	Quadra	1/2"	1,250	700 MAX (949 MAX)	780 MAX (1057 MAX)
2135QXPA-2	Pistola	Quadra Prolongada	1/2" x2"	1,250	700 MAX (949 MAX)	780 MAX (1057 MAX)
2135QXPA	Pistola	Quadra (retentor de pinos)	1/2"	1,250	700 MAX (949 MAX)	780 MAX (1057 MAX)

Modelos	Impacto Nível de Ruído dB(A) (ISO15744)		Velocidade Livre Nível de Ruído dB(A) (ISO15744)		Vibrações (m/s ²) (ISO28927-2)	
	† Pressão (L _p)	‡ Potência (L _w)	† Pressão (L _p)	‡ Potência (L _w)	Nível	*K
2135QXPA	90.7	101.7	86.0	97.0	13.3	4.6
2135QXPA-2	90.7	101.7	86.0	97.0	9.7	1.8
2135QXPA	90.7	101.7	86.0	97.0	13.3	4.6

† Incerteza de medida KpA = 3dB

* Incerteza de medida K (Vibrações)

‡ Incerteza de medida Kwa = 3dB

Aviso:

Os valores de vibração e ruído foram medidos de acordo com normas de teste reconhecidas a nível internacional. A exposição relativamente ao utilizador numa aplicação de ferramenta específica pode divergir destes resultados. Por conseguinte, deve proceder-se a medições no local, a fim de determinar o nível de risco nessa aplicação específica.

Instalação e Lubrificação

Dimensione a linha de alimentação pneumática de modo a assegurar a presença da pressão de serviço máxima (P_{MAX}) da ferramenta na entrada da ferramenta. Drene diariamente o condensado da(s) válvula(s) instalada(s) no(s) ponto(s) mais baixo(s) da(s) tubagem(ens), do filtro de ar e do reservatório do compressor. Instale um fusível de ar de segurança de tamanho adequado a montante da mangueira e utilize um dispositivo anti-vibração e antiflexão em todas as uniões de mangueiras que não estejam equipadas com um sistema interno de interrupção, para evitar que as mangueiras se agitem se uma mangueira falhar ou se a união se desligar. Consulte o desenho 47132782 e a tabela. A frequência de manutenção é indicada por uma seta circular e definida como h=horas, d=dias e m=meses de utilização real.

Itens identificados como:

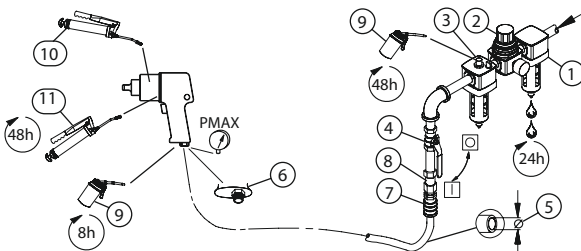

(Dwg. 47132782)

① ② ③ ④	⑤ ⑥ ⑦	⑧ ⑨	⑩						
IR # - NPT	IR # - BSi	nch (mm)	NPTI	R #I	R #I	R #c	m ³	IR #	cm ³
C38341-810	C383D1-810	3/8 (10)	1/4M	SCF33	10P	105-11b4		105-11b4	

1. Filtro de ar
2. Regulador
3. Lubrificador
4. Válvula de interrupção de emergência
5. Diâmetro da mangueira
6. Tamanho da rosca admissão
7. União
8. Fusível de ar de segurança
9. Óleo
10. Massa lubrificante - durante a montagem
11. Massa lubrificante - através do bico de

Peças e Manutenção

- Quando a ferramenta deixar de funcionar eficazmente, recomenda-se que a mesma seja desmontada, limpa e que as suas peças sejam separadas por tipo de material para poderem ser recicladas.
- As instruções originais estão redigidas na língua inglesa e encontram-se traduzidas noutros idiomas.
- A reparação e a manutenção da ferramenta só devem ser realizadas por um Centro de Assistência Técnica Autorizado.

Enviar toda a correspondência para os escritórios ou Distribuidor FÖRCH mais próximo.

RO Pistol pneumatic de impact 1/2", Pmax 90 PSI/ 6,2 bar; RPMmax 11.000

Informații Privind Siguranța Produsului

Domeniul de Utilizare:

Aceste chei pneumatice sunt proiectate pentru îndepărtarea și montajul elementelor de fixare filetate.

Sistem de ajustare al Puterii

- Pentru modele care includ un sistem de ajustare al puterii, sistemul permite operatorului să controleze momentul de torsiune la strângere. Sistemul nu are nicio influență influență asupra forței la desfacere.
- Pentru a regla puterea, roțiți regulatorul de putere până la valoarea dorită a indicatorului. Indicatoarele de valoare a puterii sunt pentru referință și NU indică o putere specifică.
- Valoarea de ieșire a puterii poate fi redusă în continuare în sens de strângere sau desfacere utilizând supapa variabilă.

Specificații Tehnice

Modele	Stil	Motor		Percuții pe Minut	Interval Recomandat Pentru momentul de Torsiune	
		Tip	Dimensiune		Sens Orar ft-lbs (Nm)	Sens desfacere ft-lbs (Nm)
2135QXPA	Pistol	Pătrat	1/2"	1,250	700 MAX (949 MAX)	780 MAX (1057 MAX)
2135QXPA-2	Pistol	leșire pătrat	1/2" x2"	1,250	700 MAX (949 MAX)	780 MAX (1057 MAX)
2135QXPA	Pistol	Pătrat (Dispozitiv de Reținere cu Știft)	1/2"	1,250	700 MAX (949 MAX)	780 MAX (1057 MAX)

Modele	Nivel Zgomot la Impact dB(A) (ISO15744)		Nivel Zgomot Turație Liberă dB(A) (ISO15744)		Vibrație (m/s ²) (ISO28927-2)	
	† Presiune (L _p)	‡ Putere (L _w)	† Presiune (L _p)	‡ Putere (L _w)	Nivel	*K
2135QXPA	(L _p)	101.7	86.0	97.0	13.3	4.6
2135QXPA-2	90.7	101.7	86.0	97.0	9.7	1.8
2135QXPA	90.7	101.7	86.0	97.0	13.3	4.6

† KpA = 3dB toleranța la măsurare

* K = Vibrația incertitudinii de măsurare

‡ KwA = 3dB toleranța la măsurare

Avertizare:

Valorile sunetului și ale vibrațiilor au fost măsurate în conformitate cu standardele de test recunoscute la nivel internațional. Expunerea utilizatorului în aplicații specifice poate varia față de aceste rezultate. Prin urmare, este nevoie de măsurători în locație pentru a stabili nivelul de risc pentru respectiva aplicație.

Punere în funcțiune și Lubrifiere:

Dimensionați conducta de admisie a aerului comprimat la alimentarea cu aer comprimat a sculei în funcție de presiunea maximă de funcționare (P_{MAX}). Scurgeți zilnic condensul din filtrul regulator, din filtrul de aer și din rezervorul compresorului. Instalați un presostat de siguranță contra sensului de trecere a aerului în furtun și un dispozitiv anti-impact pe fiecare racord fără blocare internă pentru a împiedica biciuirea furtunului în cazul în care un

furtun este defect sau un racord se slăbește. Vezi desenul 47132782 și tabelul. Frecvența operațiunilor de întreținere este prezentată în săgeata circulară și se definește ca h=ore, z=zile și l=luni de utilizare efectivă a uneltei.

Componentele sunt identificate astfel:

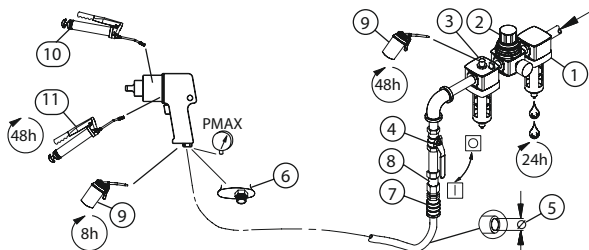

(Dwg. 47132782)

IR # - NPT	IR # - BSI	nch (mm)	NPTI	R #I	R #I	R #c	m ³	IR #	cm ³
C38341-810	C383D1-810	3/8 (10)	1/4M	SCF33	10P	105-11b4		105-11b4	

- | | |
|----------------------------------|---------------------------------------|
| 1. Filtru Aer | 7. Cuplaj |
| 2. Regulator | 8. Siguranță Fuzibilă Pneumatică |
| 3. Dispozitiv Lubrifiere | 9. Ulei |
| 4. Valvă de Închidere de Urgență | 10. Lubrifiere - în timpul asamblării |
| 5. Diametrul Furtunului | 11. Lubrifiere - prin fitting |
| 6. Mărimea Filetului | |

Componente și Întreținere:

- Când perioada de viață a acestei unelte a expirat, se recomandă dezasamblarea uneltei, degresarea acesteia și separarea pieselor în funcție de material, așa încât acestea să poată fi reciclate.
- Instrucțiunile originale sunt în limba engleză. Variantele în alte limbi sunt traduceri ale instrucțiunilor originale.
- Repararea și întreținerea uneltei trebuie realizate numai de un Centru de service autorizat. Orice comunicare va fi adresată celei mai apropiate reprezentanțe sau distribuitor FÖRCH.

RS

Udarni odvijač 1/2", Pmax 90 PSI/ 6,2 bar; RPMmax 11.000

Napomene za bezbednost proizvoda

Predviđena upotreba:

Udarni odvijači na komprimovani vazduh su predviđeni za zavrtnje i odvrtanje delova za pričvršćivanje navojima.

Kontrola udarne snage

- Kod modela koji raspoložu sistemom za nameštanje snage korisnik može da smanji maksimalnu izlaznu snagu u pravu prema napred. Sistem nema uticaja na izlaznu snagu u pravcu prema nazad.
- Za nameštanje snage regulator za nameštanje snage mora da se okrene na željenu jačinu prikaza.
- Prikazi snage služe kao referenca i **ne** prikazuju specifični zakretni moment.
- Otpuštanje sile može se smanjiti u pravcu prema napred ili nazad varijabilnim aktiviranjem štampača.

Tehnički podaci o proizvodu:

Modeli	Način rada	Pogon		Udarci u minutu	Preporučeno zakretni moment	
		Vrsta	Veličina		Napred ft-ib (Nm)	Nazad ft-ib (Nm)
2135QXPA	Pištolj	Pogon kvadratno izlaza	1/2"	1,250	700 MAKS. (949 MAKS.)	780 MAKS. (1057 MAKS.)
2135QXPA-2	Pištolj	Kvadratno Produženo	1/2" x2"	1,250	700 MAKS. (949 MAKS.)	780 MAKS. (1057 MAKS.)
2135QXPA	Pištolj	Pogon kvadratno izlaza (pričvrtni klin)	1/2"	1,250	700 MAKS. (949 MAKS.)	780 MAKS. (1057 MAKS.)

Modeli	Udaranje Nivo buke dB (A) (ISO15744)		Nominalni broj okretaja Nivo buke dB (A) (ISO15744)		Vibracije (m/s ²) (ISO28927-2)	
	† Pritisak (L _p)	‡ Napajanje (L _w)	† Pritisak (L _p)	‡ Napajanje (L _w)	Odras	*K
2135QXPA	90,7	101,7	86,0	97,0	13,3	4,6
2135QXPA-2	90,7	101,7	86,0	97,0	9,7	1,8
2135QXPA	90,7	101,7	86,0	97,0	13,3	4,6

† KpA =3dB merna nesigurnost * K = merna nesigurnost (vibracija)

‡ KwA = 3dB merna nesigurnost

Upozorenje:

Vrednosti buke i vibracija su izmereni u skladu sa međunarodnim priznatim testnim standardima. Stvarni nivoi kojima je korisnik izložen dok koristi određeni alat mogu da odstupaju od tih rezultata. Zbog toga treba preduzeti mere na lokaciji kako bi se utvrdio nivo opasnosti prilikom pojedinačne primene.





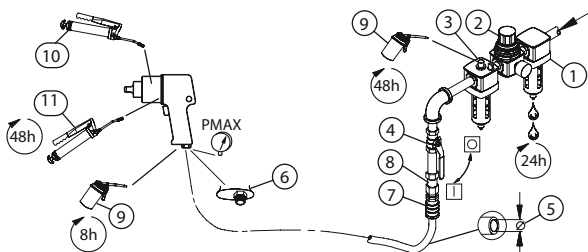

Montaža i podmazivanje:

Vod za komprimovani vazduh na dovodu komprimovanog vazduha alata je izmeren prema maksimalnom radnom pritisku (PMAKS). Dnevno ispuštajte kondenzaciju na ventilima u niskim tačkama vodova, vazdušnog filter i rezervoara kompresora. Instalirajte sigurnosni osigurač za komprimovani vazduh u crevu i uređaj protiv udara na svakom priključku bez unutrašnje blokade da biste sprečili mlataranje creva ako je crevo neispravno ili se spoj olabavi. Vidi crtež 47132782 i tablicu. Učestalost održavanja je zaokružena strelicom i definisana je u h=sati, d=dani i m=mesece stvarne upotrebe.

Delovi:



(Dwg. 47132782)

									
IR # - NPT	IR # - BSi	nch (mm)	NPTI	R #I	R #I	R #c	m ³	IR #	cm ³
C38341-810	C383D1-810	3/8 (10)	1/4M	SCF33	10P	105-1Ib4		105-1Ib4	

1	Vazdušni filter	7	Spojka
2	Regulator	8	Sigurnosni osigurač za komprimovani vazduh
3	Podmazivač	9	Ulje
4	Ventil za brzo isključivanje	10	Podmazivanje za vreme montaže
5	Promer creva	11	Podmazivanje kroz priključak
6	Veličina navoja		

Delovi i održavanje:

- Za odlaganje alat mora biti potpuno demontiran i odmašćen i da se delovi razvrstaju prema materijalu tako da se mogu reciklirati.
 - Originalno uputstvo je napisano na engleskom. Kod drugih jezika radi se o prevodu originalnog uputstva.
 - Popravku i održavanje alata sme da obavlja samo ovlašćen centar za održavanje.
- Ako imate bilo pitanja, obratite se najbližoj filijali firme FÖRCH ili ovlašćenom trgovcu.

SE Slagnyckel 1/2", Pmax 90 PSI/ 6,2 bar; RPMmax 11.000

Produktsäkerhetsinformation

Avsedd Användning:

Dessa luftdrivna slående muttermaskiner är utformade för att lossa och dra åt gängade fästelement.

Effekthanteringssystem

- För modeller som har ett effekthanteringssystem gör systemet det möjligt för användaren att reducera den maximala uteffekten i framåtläget. Effekthanteringssystemet påverkar inte uteffekten i bakåtläget.
- För att justera effekten vrids man på effekregulatorn till önskad nivåindikering.
- Indikatorerna för effektnivån är ämnade som referens och INTE för att indikera en specifik effekt.
- Uteffekten kan reduceras ytterligare i framåt- eller bakåtläget genom att använda ett variabelt tryckreglage.

Produktspecifikationer:

Modeller	Typ	Drivning		Slag per Minut	Rekommenderat momentområde	
		Typ	Storlek		Framåt ft-lb (Nm)	Bakåt ft-lb (Nm)
2135QXPA	Pistol	Fyrkant	1/2"	Minut	700 MAX (949 MAX)	780 MAX (1057 MAX)
2135QXPA-2	Pistol	Fyrkant Utdragen	1/2" x2"	1,250	700 MAX (949 MAX)	780 MAX (1057 MAX)
2135QXPA	Pistol	Fyrkant (stifhållare)	1/2"	1,250	700 MAX (949 MAX)	780 MAX (1057 MAX)

Modeller	Slag Ljudstyrkenivå dB(A) (ISO15744)		Fri hastighet Ljudstyrkenivå dB(A) (ISO15744)		Vibration (m/s ²) (ISO28927-2)	
	† Tryck (L _p)	‡ Effekt (L _w)	† Tryck (L _p)	‡ Effekt (L _w)	Niva	*K
2135QXPA	90.7	101.7	(L _p)	97.0	13.3	4.6
2135QXPA-2	90.7	101.7	86.0	97.0	9.7	1.8
2135QXPA	90.7	101.7	86.0	97.0	13.3	4.6

† KpA = 3dB mätosäkerhet

‡ KWA = 3dB mätosäkerhet

* K = mätosäkerhet (Vibrations)

Varning:

Värden för ljud och vibrationer har mätts upp i enlighet med etablerade internationella teststandarder. Användarens exponering vid en viss användning av ett verktyg kan skilja sig från dessa resultat. Därför bör mätningar göras på plats för att bedöma risken vid den specifika användningen.





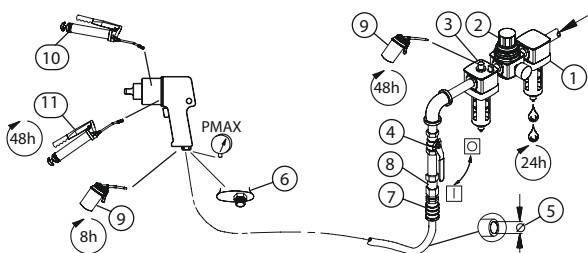

Installation och Smörjning:

Dimensionera luftledningen för att säkerställa maximalt driftstryck (P_{MAX}) vid verktygets ingångsanslutning. Dränera dagligen kondens från ventiler placerade vid ledningens lägsta punkter, luftfilter och kompressortank. Installera en säkerhetsventil av lämplig storlek uppström från slangen och använd en anti-ryckenhet över alla slangkopplingar som saknar intern avstängning, för att motverka att slangen rycker till och en slang går sönder eller koppling lossar. Se illustrationen 47132782 och tabellen. Underhållsintervallen visas i runda pilar och definieras som h=timmar, d=dagar och m=månader av faktisk brukstid.

Posterna definieras som:



(Dwg. 47132782)

									
IR # - NPT	IR # - BSi	nch (mm)	NPTI	R #I	R #I	R #c	m ³	IR #	cm ³
C38341-810	C383D1-810	3/8 (10)	1/4M	SCF33	10P	105-1lb4		105-1lb4	

1. Luftfilter
2. Regulator
3. Smörjare
4. Nödstoppsventil
5. Slangdiameter
6. Gängdimension
7. Koppling
8. Säkerhetsventil
9. Olja
10. Fett – under montering
11. Fett - via anslutning

Delar och Underhåll:

- Då verktyget är utslitet, rekommenderar vi att det tas isär och avfettas, samt att de olika delarna sorteras för återvinning.
- Originalinstruktionerna är skrivna på engelska. Andra språk utgör en översättning av originalinstruktionerna.
- Reparation och underhåll av verktygen får endast utföras av ett auktoriserat service-center.

Alla förfrågningar bör ske till närmaste FÖRCH kontor eller distributör.

SI Udarni vijačnik 1/2", Pmax 90 PSI/ 6,2 bar; RPMmax 11.000

Informacije o Varnosti Izdelka

Namen:

Ti pnevmatski udarni ključji so namenjeni odstranjevanju in nameščanju vijačnih vezi.

Sistem Gospodarjenja z Energijo

- Modeli, ki imajo vgrajen sistem za upravljanje moči, omogočajo, da uporabnik zmanjša največjo izhodno moč v smeri naprej. Sistem za upravljanje moči nima učinka na izhodno moč v obratni smeri.
- Če želite nastaviti moč, zasukajte regulator moči na zeleno raven.
- Indikator moči so le relativni in ne kažejo točne moči. Izhodno moč je mogoče za obe smeri delovanja dodatno zmanjšati s pomočjo krmilnega ventila.

Specifikacije Izdelka

Modeli	Slog	Pogon		Udarci na Minuto	Priporočeni Obseg Navora	
		Tip	Ve-likost		Naprej ft-lb (Nm)	Obratno ft-lb (Nm)
2135QXPA	Pištola	Kvadrat	1/2"	1,250	700 MAX (949 MAX)	780 MAX (1057 MAX)
2135QXPA-2	Pištola	Kvadrat Podaljša	1/2" x2"	1,250	700 MAX (949 MAX)	780 MAX (1057 MAX)
2135QXPA	Pištola	Kvadrat (zadrževalec sornika)	1/2"	1,250	700 MAX (949 MAX)	780 MAX (1057 MAX)

Modeli	Udarni Raven Hrupa dB(A) (ISO15744)		Hitrost v Praznem Teku Raven Hrupa dB(A) (ISO15744)		Vibracije (m/s ²) (ISO28927-2)	
	† Pritisk (Lp)	‡ Moč (Lw)	† Pritisk (Lp)	‡ Moč (Lw)	Raven	*K
2135QXPA	90.7	101.7	86.0	97.0	13.3	4.6
2135QXPA-2	90.7	101.7	86.0	97.0	9.7	1.8
2135QXPA	90.7	101.7	86.0	97.0	13.3	4.6

† KpA = 3dB spremenljivost merjenja

* K = merilna negotovost (Vibracije)

‡ KwA = 3dB spremenljivost merjenja

Opozorilo:

Vrednosti zvoka in tresljajev so bile izmerjene skladno z mednarodno priznanimi standardi preskušanja. Izpostavljenost uporabnika pri uporabi specifičnih orodij se lahko razlikuje od

teh rezultatov. Zato se morajo uporabljati meritve na lokaciji za določanje ravni tveganja pri specifični uporabi.

Namestitev in Mazanje:

Premer zračne dovodne cevi naj ustreza največjemu delovnemu pritisku (P_{MAX}) na vsotopnem priključku orodja. Vsakodnevno odvajajte kondenzat iz ventilov na najnižji točki cevovoda, zračnih filtrov in rezervoarja kompresorja. Namestite primerno veliko varnostno zračno varovalko v gornjem toku cevi in uporabljajte napravo za preprečevanje opletanja preko spojev cevi brez notranjega izključitvenega ventila za preprečevanje zapletanja cevi, če cevi propade ali se spoj izključi. Glejte sliko 47132782 in tabelo. Pogostost vzdrževanja je prikazana v krožni puščici in opredeljena v h=urah, d=dnevih in m=mesecih dejanske uporabe.

Postavke, označene kot:

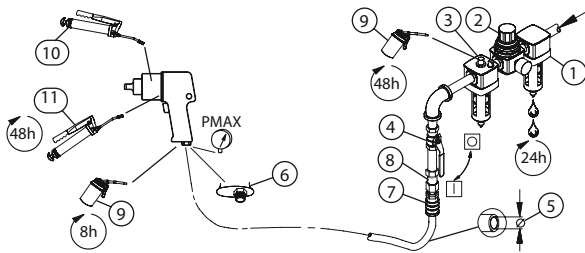

(Dwg. 47132782)

IR # - NPT	IR # - BSi	nch (mm)	NPTI	R #I	R #I	R #c	m ³	IR #	cm ³	
C38341-810	C383D1-810	3/8 (10)	1/4M	SCF33	10P	105-11b4		105-11b4		

- | | |
|-----------------------------------|-------------------------------|
| 1. Zračni filter | 7. Spoj |
| 2. Regulator | 8. Varnostna zračna varovalka |
| 3. Mazalka | 9. Olje |
| 4. Varnostni izključitveni ventil | 10. Mast – med sestavljanjem |
| 5. Premer cevi | 11. Mast – prek cevovoda |
| 6. Velikost navoja | |

Sestavni deli in Vzdrževanje:

- Izrabljeno orodje, ki ga ni več mogoče popraviti, morate razstaviti, razmastiti in ločiti po sestavnih surovinah, da ga bo mogoče reciklirati.
- Izvirni jezik navodil je angleški. Navodila v drugih jezikih so prevodi izvirnih navodil.
- Popravila in vzdrževanje tega orodja lahko izvaja le pooblaščen servisni center.

Morebitne pripombe, vprašanja ali ideje lahko sporočite najbližjemu zastopniku podjetja FÖRCH.

SK Rázový ut'ahovák 1/2"

Bezpečnostné informácie k Výrobku

Účel Použitia::

Tieto pneumatiké príklepové ut'ahovače slúžia na uvoľňovanie a ut'ahovanie závitových spojovacích prvkov.

Systém Regulácie Výkonu

- V prípade modelov so systémom regulácie výkonu tento systém umožňuje užívateľovi zníženie maximálneho výkonu pri pohybe vpred. Systém regulácie výkonu nemá vplyv nahodnotu výkonu pri spätnom chode.
- Výkon je možné nastaviť na požadovanú hodnotu otáčaním regulátora výkonu.
- Ukazovatele výkonu sú len orientačné a NEVYJADRUJÚ konkrétny výkon. Výkon je ďalej možné znížiť pre priamy alebo spätný chod pomocou nastaviteľnej páčky spúšť'ača.

Špecifikácie Produktu:

Modely	Rydlo	Pohon		Rázov (Úderov) za Minútu	Odporúčaný Rozsah Momentu	
		Typ	Rozmer		Dopredu ft-lb (Nm)	Dozadu ft-lb (Nm)
2135QXPA	Pištol	Štvorec	1/2"	1,250	700 MAX (949 MAX)	780 MAX (1057 MAX)
2135QXPA-2	Pištol	Štvorec Rozšírený	1/2" x2"	1,250	700 MAX (949 MAX)	780 MAX (1057 MAX)
2135QXPA	Pištol	Štvorec (pridržiav ač čapu)	1/2"	1,250	700 MAX (949 MAX)	780 MAX (1057 MAX)

Modely	Rázovanie (Udieranie) Hladina Hluku dB(A) (ISO15744)		Voľnobeh Hladina Hluku dB(A) (ISO15744)		Vibrácií (m/s ²) (ISO28927-2)	
	† Tlak (L _p)	‡ Výkon (L _w)	† Tlak (L _p)	‡ Výkon (L _w)	Hladina	*K
2135QXPA	90.7	101.7	86.0	97.0	13.3	4.6
2135QXPA-2	90.7	101.7	86.0	97.0	9.7	1.8
2135QXPA	90.7	101.7	86.0	97.0	13.3	4.6

† KpA = neurčitosť merania 3dB

* K = neistota merania (Vibrácií)

‡ KwA = neurčitosť merania 3dB

Varovanie

Hodnoty hluku a vibrácií sú určené meraniami, ktoré sú v súlade s medzinárodne uznávanými testovacími normami. Skutočný vplyv na používateľa pri špecifickom použití nástroja sa môže líšiť od týchto výsledkov. Preto je potrebné vykonať merania na mieste použitia, aby sa určila úroveň rizika pri konkrétnom použití.







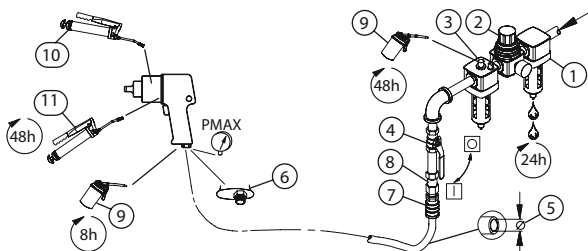

Inštalácia a Mazanie:

Zabezpečte veľkosť prívodu vzduchu tak, aby sa zabezpečil maximálny prevádzkový tlak (P_{MAX}) v mieste vstupu vzduchu. Denne odstraňujte kondenzáty z ventilu (ventilov) v spodnej časti (častiach) potrubia, vzduchového filtra a nádrže kompresora. Nainštalujte bezpečnostný vzduchový istič primeraného rozmeru na vrchný koniec hadice a protišvihové zariadenie cez všetky hadicové spoje bez vnútorného uzáveru, aby sa zabránilo švihaniu hadice, ak zlyhá hadica alebo dôjde k uvoľneniu spoja. Viď obr. 47132782 a tabuľka. Interval vykonávania údržby je znázornený v kruhovej šípke a definovaný ako h = hodiny, d = dni a m = mesiace skutočného používania.

Prehľad položiek:



(Dwg. 47132782)

									
IR # - NPT	IR # - BSI	nch (mm)	NPTI	R #I	R #I	R #c	m ³	IR #	cm ³
C38341-810	C383D1-810	3/8 (10)	1/4M	SCF33	10P	105-11b4		105-11b4	

1. Vzduchový filter
2. Regulátor
3. Mazivo
4. Núdzový uzatvárací ventil
5. Priemer hadice
6. Veľkosť závitu
7. Spojenie
8. Bezpečnostný vzduchový istič
9. Olej
10. Mazanie – počas montáže
11. Mazanie – pomocou mazníc

Diely a Údržba:

- Keď skončí životnosť náradia, odporúčame náradie rozobrať, odstrániť mazivá a roztriediť diely podľa materiálu tak, aby mohli byť recyklované.
- Originál pokynov je v angličtine. Texty v ostatných jazykoch sú prekladom originálu pokynov.
- Oprava a údržba náradia by mala byť vykonávaná iba v autorizovanom servisnom streisku.

Všetky otázky adresujte na najbližšiu kanceláriu Ingersoll Rand alebo na distribútora.

TR

Havalı Bijon tabanca 1/2", Pmax 90 PSI/ 6,2 bar; RPMmax 11.000

Ürün güvenliği hakkında uyarılar

Öngörülen kullanım:

Basıncılı havalı bijon tabancaları, dışı bağlantı elemanlarının vidalanması ve sökülmesi için tasarlanmıştır.

Darbe kuvvetinin kontrolü

- Kuvvet ayarlama sistemine sahip modellerde, kullanıcı ileri yönde maksimum çıkış kuvvetini azaltabilir. Sistemin geri yöndeki çıkış kuvveti üzerinde hiçbir etkisi yoktur.
- Kuvveti ayarlamak için, kuvvet ayar düğmesini istenen gösterge gücüne çevirin.
- Kuvvet göstergeleri sadece referans içindir ve herhangi bir özel torku **göstermez**.
- Basınç ünitesini değişken şekilde çalıştırarak kuvvet çıkışı ileri veya geri yönde daha da azaltılabilir.

Ürünün teknik verileri:

Modeller	Tasarım	Tahrik		Dakika başına darbe	Önerilen tork aralığı	
		Tip	Boyut		İleri ft-ib (Nm)	Geri ft-ib (Nm)
2135QXPA	Tabanca	Kare çıkış tahriki	1/2"	1,250	700 MAKS (949 MAKS)	780 MAKS (1057 MAKS)
2135QXPA-2	Tabanca	Kare uzatmalı	1/2" x2"	1,250	700 MAKS (949 MAKS)	780 MAKS (1057 MAKS)
2135QXPA	Tabanca	Kare çıkış tahriki (tutma pimi)	1/2"	1,250	700 MAKS (949 MAKS)	780 MAKS (1057 MAKS)

Modeller	Darbe ses seviyesi dB(A) (ISO15744)		Nominal devir sayısı ses seviyesi dB(A) (ISO15744)		Titreşim (m/s2) (ISO28927-2)	
	† Basınç (L _p)	‡ Akım girişi (L _w)	† Basınç (L _p)	‡ Akım girişi (L _w)	Seviye	*K
2135QXPA	90,7	101,7	86,0	97,0	13,3	4,6
2135QXPA-2	90,7	101,7	86,0	97,0	9,7	1,8
2135QXPA	90,7	101,7	86,0	97,0	13,3	4,6

† KpA =3dB ölçüm belirsizliği * K = ölçüm belirsizliği (titreşim)

‡ KwA = 3dB ölçüm belirsizliği

Uyarı:

Ses ve titreşim değerleri uluslararası kabul görmüş test standartlarına uygun olarak ölçülmüştür. Belirli bir aletin kullanımı sırasında kullanıcının maruz kaldığı gerçek değerler bu sonuçlardan farklı olabilir. Bu nedenle, ilgili uygulamanın tehlike seviyesini belirlemek için sahada önlemler alınmalıdır.

Montaj ve yağlama:

Aletin basınçlı hava beslemesindeki basınçlı hava tesisatının ölçülerini maksimum çalışma basıncına (PMAKS) göre ayarlayın. Hatların alçak noktalarındaki vanalardan, hava filtresinden ve kompresör tankından yoğuşma suyunu günlük olarak boşaltın. Bir hortum arızalandığında veya bir bağlantı gevşediğinde hortumun kırbaç gibi çarpmasını önlemek için hortumdaki akış yönüne karşı bir emniyetli hava kilidi ve dahili kilidi olmayan her bağlantıya bir darbe önleme donanımı takın. Bkz. çizim 47132782 ve tablo. Bakım sıklığı bir okla daire içine alınır ve h=saat, d=gün ve m=aylık fiili kullanım olarak tanımlanır.

Parçalar:

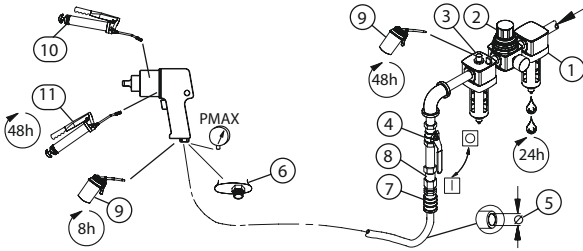

(Dwg. 47132782)

①②③	④	⑤	⑥	⑦	⑧	⑨	⑩		
IR # - NPT	IR # - BSi	nch (mm)	NPTI	R #I	R #I	R #c	m ³	IR #	cm ³
C38341-810	C383D1-810	3/8 (10)	1/4M	SCF33	10P	105-1Ib4		105-1Ib4	

1	Hava filtresi	7	Bağlantı
2	Regülatör	8	Emniyetli hava kilidi
3	Kryt	9	Yağlama
4	Yağlama kovani	10	Montajda yağlama
5	Hortum çapı	11	Bağlantı parçasından yağlama
6	Dış boyutu		

Parçalar ve bakım:

- İmha etmek için alet tamamen sökülmeli, yağdan arındırılmalı ve malzeme türüne göre ayrı şekilde geri dönüşüme verilmelidir.
- Orijinal kılavuz İngilizce yazılmıştır. Diğer tüm dillerdeki sürümler, orijinal kılavuzun çevirisidir.
- Alet onarımı ve bakımı sadece yetkili bir bakım merkezi tarafından gerçekleştirilebilir. Herhangi bir sorunuz varsa, lütfen size en yakın FÖRCH şubesi veya yetkili bayi ile iletişime geçin.

(Dwg. 45553591)

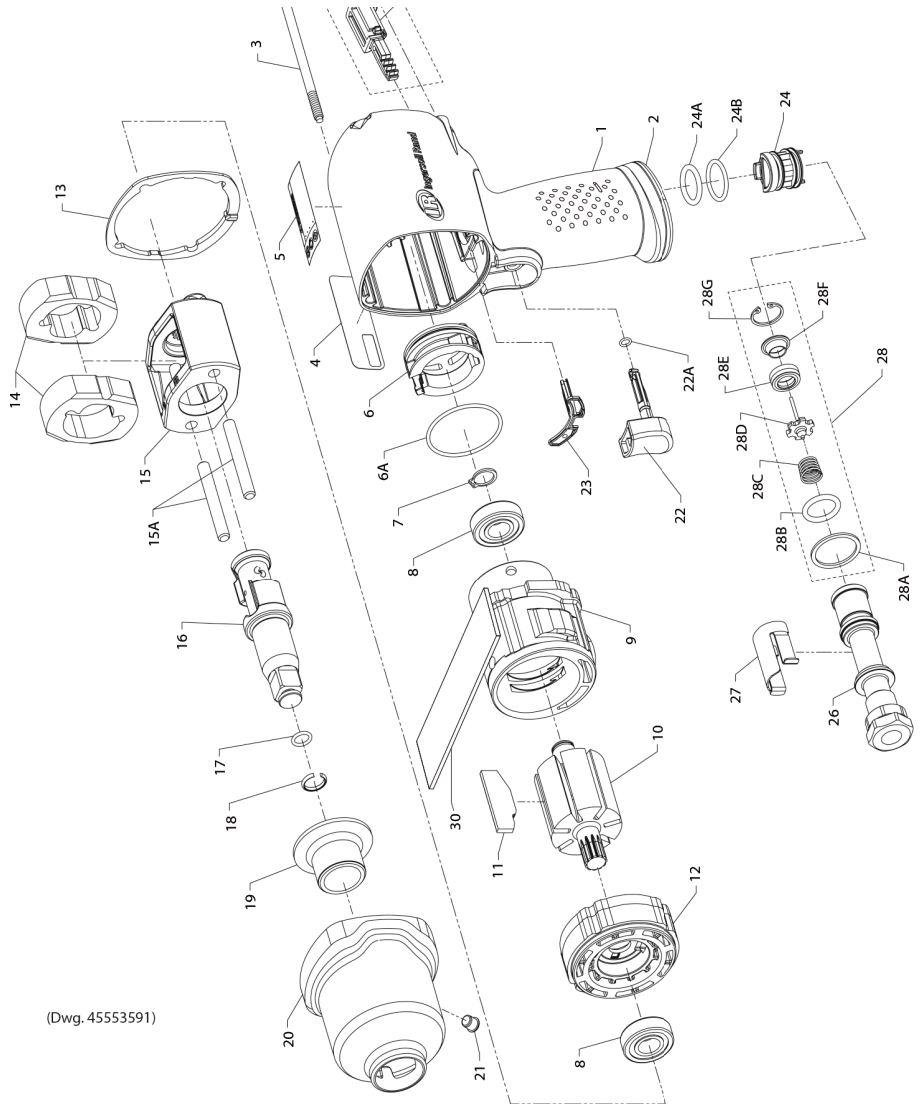

2135QXPA Series Air Impactool™ - Parts List

Item	Part Description	Part Number	(CCN)	Item	Part Description	Part Number	(CCN)
*	Housing Assembly			18	Socket Retainer	---	---
	for model 2135QXPA	2135QXPA-A40	(47517917001)	19	Bushing, Hammer Case	2135-941	(80092927)
	for model 2135QXPA-2	2135QXPA-2-A40	(47517918001)	*	Hammer Case Assembly	2135Qi-D727A	(4552288)
	for model 2135PQXPA	2135PQXPA-A40	(47518814001)	19	Bushing, Hammer Case	---	---
1	Housing	---	---	20	Hammer Case	---	---
2	Exhaust Deflector	---	---	21	Grease Fitting	---	---
4	Information Label	---	---	21	Grease Fitting	130SR-188	(03039930)
5	Warning Label	---	---	† *	Trigger Assembly	2135-D93	(80096704)
23	Gasket, Motor	---	---	22	Trigger	---	---
*	Reverse Valve Assembly	---	---	22A	O-Ring, Trigger	---	---
29	Button Kit	---	---	† 23	Gasket, Motor	2131-283	(04167623)
3	Screw, Hammer Case (4 required)	2135-638	(80101686)	*	Reverse Valve Assembly	2131-A329	---
4	Information Label			24	Reverse Valve	---	---
	for model 2135QXPA	2135QXPA-300	(47517923001)	24A	O-Ring, Reverse Valve (Top-Black)	---	---
	for model 2135QXPA-2	2135QXPA-2-300	(47517924001)	24B	O-Ring, Reverse Valve (Bottom-Blue)	---	---
	for model 2135PQXPA	2135PQXPA-300	(47518812001)	*	Inlet Bushing Assembly	2135-D565A	(45531787)
5	Warning Label	WARNING-2-99	(04203139)	26	Inlet Bushing	---	---
*	Power Regulator Assembly	2135-D249A	(45523628)	27	Inlet Clip	2131-57	(04167862)
6	Power Regulator	---	---	28	Inlet Parts Kit	2135-K303	(45535051)
6A	O-Ring, Power Regulator	---	---	28A	Washer	---	---
7	Retaining Ring	2131-6	(04194809)	28B	O-Ring, Seal	---	---
8	Ball Bearing (2 required)	2131-97	(04172813)	28C	Throttle Spring	---	---
9	Cylinder	2135-3	(45526183)	28D	Throttle Valve	---	---
10	Rotor	2135-53	(80100456)	28E	Valve Seat	---	---
† 11	Vane Pack (set of 7)	2135-42A-7	(04722211)	28F	Seat Support	---	---
12	End Plate	2131-11	(04167581)	28G	Retainer	---	---
† 13	Hammer Case Gasket	2135-36	(80096381)	29	Button Kit	2135-K75	(04722245)
*	Hammer Kit			29A	Forward Button	---	---
	for models 2135QXPA	2135-THK1	(80119571)	29B	Reverse Button	---	---
	for models 2135QXPA-2	2135-2-THK1	(80119662)	30	Silencer (for models 2135QXPA and 2135QXPA-2)	2131QT-311	(22040216)
	for model 2135PQXPA	2135PTi-THK1	(80122153)	*	Tune-Up Kit	2135-TK2	(45535028)
13	Hammer Case Gasket	---	---	6A	O-Ring, Power Regulator	---	---
14	Hammer (2)	231XP-724	(04678249)	7	Retaining Ring	---	---
15A	Hammer Pin (2)	---	---	8	Ball Bearing (2)	---	---
*	Anvil Assembly	---	---	11	Vane Pack (set of 7)	---	---
*	Kit Grease	---	---	13	Hammer Case Gasket	---	---
*	Hammer Frame Kit	2135-K703	(80119795)	17	O-Ring	---	---
15	Hammer Frame	---	---	18	Socket Retainer	---	---
15A	Hammer Pin (2)	---	---	22A	O-Ring, Trigger	---	---
*	Kit Grease	---	---	23	Gasket, Motor	---	---
*	Anvil Assembly			24A	O-Ring, Reverse Valve (Top-Black)	---	---
	for models 2135QXPA	231B-A626	(04646634)	24B	O-Ring, Reverse Valve (Bottom-Blue)	---	---
	for models 2135QXPA-2	231B-A414	(04682167)	28	Inlet Parts Kit	---	---
	for model 2135PQXPA	231B-A726	(04695656)	*	Inlet Clip Removal Tool	2131-322	(04263745)
16	Anvil	---	---	† *	Air Care Kit (grease gun, grease, oil)	115-LBK1	(04616108)
*	Socket Retainer Kit	---	---	*	Grease (replacement tube for -LBK1)	115-4T	(04616157)
† *	Socket Retainer Kit			*	Air Tool Oil (4 oz. bottle)	10Z4	(03875671)
	for models 2135QXPA & 2135QXPA-2 (1/2" Ring-type) - Single piece	2125QTi-K425	(80107733)	*	Grease (1 lb can)	105-1LB	(04279147)
	for models 2135QXPA & 2135QXPA-2 (1/2" Ring-type) - 10 PACK	2125QTi-K425-10	(47517616001)	*	Grease (8 lb can)	105-8LB	(04264875)
	for model 2135PQXPA (1/2" Pin-type) - Single piece	2125PTi-K425	(80107725)	*	Grease Gun	R000A2-228	(03095015)
17	O-Ring or Socket Retainer Spring	---	---	*	Protective Tool Boot	2135M-Boot	(45545977)

* Indicates Not Illustrated.

† Indicates common-wear parts. Maintain stock to reduce downtime.

EG-KONFORMITÄTSERKLÄRUNG

BUL ЕО ДЕКЛАРАЦИЯ ЗА СЪОТВЕТСТВИЕ
CZE PROHLÁŠENÍ O SHODĚ
DAN FABRIKATIONSERKLÆRING
DUT SCHRIFTELIJKE VERKLARING VAN CONFORMITEIT
ENG EC-DECLARATION OF CONFORMITY
FRE CERTIFICAT DE CONFORMITÉ
HRV IZJAVA O SUKLADNOSTI
HUN MEGFELELŐSÉGI NYILATKOZAT
ITA DICHIARAZIONE DI CONFORMITÀ
POL DEKLARACJA ZGODNOŚCI
POR DECLARAÇÃO DE CONFORMIDADE
RUM DECLARAȚIE DE CONFORMITATE
SLO PREHLÁSENIE O ZHODE
SLV IZJAVA O SKLADNOSTI
SPA DECLARACIÓN DE CONFORMIDAD
SRP EC DEKLARACIJA KONFORMITETA
SWE FÖRSÄKRAN OM ÖVERENSSTÄMMELSE
TUR AÇIKLAMA

Theo Förch GmbH & Co. KG
Theo-Förch-Str. 11-15
74196 Neuenstadt
Deutschland (Germany)

Bevollmächtigte Personen zur Zusammenstellung der technischen Unterlagen:

BUL Упълномощени лица да съставят техническите документи:
CZE Osoby zplnomocněné k sestavení technických podkladů:
DAN Autoriserede person til at udarbejde de tekniske dokumenter:
DUT Gevolmachtigde personen voor het samenstellen van de technische documenten:
ENG Authorized persons for the compilation of the technical documents:
FRE Personnes habilitées à constituer le dossier technique:
HRV Odgovorna osoba za sastavljanje tehničke dokumentacije:
HUN A műszaki dokumentumok összeállítására meghatalmazott személyek:
ITA Persone autorizzate a compilare i documenti tecnici:
POL Upoważnione osoby do opracowania dokumentów technicznych:
POR Pessoas autorizadas para a elaboração da documentação técnica:
RUM Persoane împuternicite pentru întocmirea documentației tehnice:
SLO Oupravnene osoby na zostavenie technickej dokumentácie:
SLV Pooblašcene osebe za sestavljanje tehničnih dokumentov:
SPA Personas autorizadas para la elaboración de la documentación técnica:
SRP Ovlašćena lica za izradu tehničke dokumentacije:
SWE Behöriga personer att sammanställa de tekniska dokumenten:
TUR Teknik belgeleri hazırlamaya yetkili kişiler:

Theo Förch GmbH & Co.KG
i.V. Steffen Carle
Theo-Förch-Str. 11-15
74196 Neuenstadt
Deutschland (Germany)

**Wir erklären hiermit in alleiniger Verantwortung, dass die (das) nachstehend beschriebene Maschine (Produkt):
Schlagschrauber 1/2", PMAX 90 ps.g/ 6.2 bar RPM MAX 11.000**

BUL Ние декларираме на своя собствена отговорност, че описаната по-долу машина (продукт): Ударен гайковерт 1/2", PMAX 90 ps.g 6,2 bar RPM MAX 11 000
CZE Prohlašujeme na svou zodpovědnost, že níže popsaný stroj (výrobek): Rázový utahovák 1/2", PMAX 90 ps.g 6,2 bar RPM MAX 11 000



- DAN** Vi erklærer hermed i eneste ansvar, at det nedenstående beskrevne apparattype (produkt): Slagnøgle 1/2", PMAX 90 ps.g 6,2 bar RPM MAX 11.000
- DUT** We verklaren hierbij als enige verantwoordelijke, dat de (het) navolgend beschreven type machine (product): Slagmoersleutel 1/2", PMAX 90 ps.g 6,2 bar RPM MAX 11.000
- ENG** We declare under our sole responsibility that the machine described below (product): Impact wrench 1/2", PMAX 90 ps.g 6.2 bar RPM MAX 11,000
- FRE** Par la présente, nous déclarons sous notre seule responsabilité que la machine (produit) décrite ci-après : Clé à chocs 1/2", PMAX 90 ps.g 6,2 bar RPM MAX 11 000
- HRV** Ovime potvrđujemo u punoj odgovornosti da je gore navedeni proizvod (produkt) : Udarni ključ 1/2", PMAX 90 ps.g 6,2 bara RPM MAX 11.000
- HUN** Kizárólagos felelősségünk tudatában kijelentjük, hogy a következőkben ismertetett gép (termék): Ütőkulcs 1/2", PMAX 90 ps.g 6,2 bar RPM MAX 11 000
- ITA** Si dichiara sotto la propria responsabilità che il modello descritto qui di seguito (prodotto): Avvitatore ad impulsi 1/2", PMAX 90 ps.g 6,2 bar RPM MAX 11.000
- POL** Niniejszym oświadczamy na własną odpowiedzialność, że niżej wymieniona maszyna (produkt): Klucz udarowy 1/2", PMAX 90 ps.g 6,2 bar Obr/min MAX 11 000
- POR** Declaramos que, sob a nossa responsabilidade exclusiva, a máquina (o produto) descrito mais abaixo: Chave de impacto 1/2", PMAX 90 ps.g 6,2 bar RPM MAX 11.000
- RUM** Declaram pe proprie răspundere faptul că următorul produs: Cheie cu impact 1/2", PMAX 90 ps.g 6,2 bar RPM MAX 11.000
- SLO** Prehlašujemo na svojo izključno odgovornost, že nižje opisan tip orodja (produkt): Rázovj ufahovák 1/2", PMAX 90 ps.g 6,2 bar RPM MAX 11 000
- SLV** S polno odgovornostjo izjavjamo, da spodaj opisana naprava (produkt): Udarni vijačnik 1/2", PMAX 90 ps.g 6,2 bar RPM MAX 11.000
- SPA** Declaramos que, bajo nuestra responsabilidad exclusiva, la máquina (el producto) descrita más abajo: Llave de impacto 1/2", PMAX 90 ps.g 6,2 bar RPM MAX 11.000
- SRP** Ovim izjavljujemo na našu isključivu odgovornost da model opisan u nastavku (proizvod): Udarni ključ 1/2", PMAKS 90 ps.g 6,2 bar RPM MAKS 11,000
- SWE** Intygat härmed, i enlighet med vårt fullständiga ansvar att nedanstående beskriven maskin (produkt): Slagnyckel 1/2", PMAX 90 ps.g 6,2 bar RPM MAX 11 000
- TUR** Biz burada tamamen kendi sorumluluğumuzda, aşağıda açıklanan makina (ürünü) açıklamaktayız: Darbeli anahtar 1/2", PMAX 90 ps.g 6,2 bar RPM MAX 11.000

Artikel-Nr.: 5350 5 2280

- BUL** Артикулен №:
- CZE** Model:
- DAN** Model:
- DUT** Model:
- ENG** Models: / Article-No.:
- FRE** Modèles: / Code Art.:
- HRV** Model: / Br. artikla:
- HUN** Modell:
- ITA** Modello: / No articolo:
- POL** Model: / nr artykułu:
- POR** Modelo: / Nº de artigo:
- RUM** Model:
- SLO** Model číslo:
- SLV** Model:
- SPA** Modelo / Nº de artículo:
- SRP** Model: / Broj artikla:
- SWE** Modell:
- TUR** Seri Nr: / -Alan:

übereinstimmt mit den Bestimmungen der (den) Richtlinie(n) 2006/42/EG

- BUL** е в съответствие с разпоредбите на Директивата(те)
- CZE** odpovídá ustanovením směrnice(e)
- DAN** stemmer overens med bestemmelserne i retningslinje
- DUT** conform de bepalingen van richtlijn(en)
- ENG** complies with the provisions of the Directive(s)
- FRE** correspond aux dispositions de la (des) directive(s)
- HRV** u skladu sa odredbom smjernica
- HUN** megfelel ezen irányelv(ek) előírásainak
- ITA** E' conforme alle disposizioni della (delle) direttiva (e)

POL jest zgodny z postanowieniami dyrektywy (dyrektyw)
POR está conforme com tudo o disposto na(s) diretiva(s)
RUM este în conformitate cu prevederile directivei (lor)
SLO V súlade s ustanovením smernice
SLV je v skladu z določbami smernice
SPA está conforme con todo lo dispuesto en la(s) directiva(s)
SRP u skladu sa odredbama Direktive/a
SWE överensstämmer med bestämmelserna i direktivet
TUR belirlenen ilkelere göre uyşmaktadır

sowie der (den) harmonisierten Norm(en) und der (den) technischen Norm(en) EN ISO 15744:2008, EN ISO 28927-2:2009+A1:2017, EN ISO 11148-6:2012

BUL и на хармонизирания(те) стандарт(и) и на техническия(те) стандарт(и).
CZE jakož i harmonizovaným normám a technickým normám.
DAN samt den harmoniserede norm og den tekniske norm.
DUT alsmede van de geharmoniseerde norm(en) en van de technische norm(en).
ENG as well as with the harmonized standard(s) and the technical standard(s).
FRE ainsi qu'à la (aux) norme(s) harmonisée(s) et à la (aux) norme(s) technique(s).
HRV isto kao i sa harmoniziranom normom, te tehničkim normama.
HUN valamint a(z) harmonizált szabvány(ok) és a(z) műszaki szabvány(ok) előírásainak.
ITA Non che la (le) norma (e) armonizzata (e) e standard tecnico.
POL jak również z normą zharmonizowaną / normami zharmonizowanymi oraz normą techniczną / normami technicznymi.
POR tanto como com a(s) norma(s) harmonizada(s) e a(s) norma(s) técnica(s).
RUM precum și cu standardul armonizat și nornele tehnice.
SLO rovnako ako harmonizovaná norma / harmonizované normy a technická norma / technické normy.
SLV kot tudi harmoniziranimi normami in tehničnimi normami.
SPA tanto como con la(s) norma(s) armonizada(s) y la(s) norma(s) técnica(s).
SRP kao i sa usklađenim standardom(ima) i tehničkim standardom(ima)
SWE den harmoniserade standarden och den tekniska standarden.
TUR Uyulaştrılmış normlar ve de teknik.

Datum: 25.01.2024 / Unterzeichnet für und im Namen von:

BUL Дата: / Подписано за и от името на:
CZE Datum: / Podepsáno za a jménem:
DAN Dato: / underskrevet for og i navn fra:
DUT Datum: / ondertekend voor en uit naam van:
ENG Date: / signed for and on behalf of:
FRE Date: / Signé pour et au nom de:
HRV Nadnevak: / Potpisano za i u ime od:
HUN Dátum: / Aláírással a kérelmező nevében ellátta:
ITA Data: / Firmato in nome e per conto di:
POL Data: / Podpisat za i w imieniu:
POR Data: / Assinado por e em nome de:
RUM data: / semnat pentru și în numele:
SLO Dátum: / Podpisané pre a v mene od:
SLV datum: / podpisano za in v imenu od:
SPA Fecha: / Firmado por y en nombre de:
SRP Datum: / potpisao za i u ime:
SWE Datum: / Undertecknat för och på uppdrag av:
TUR Tarih: / İlgili kişi tarafından belirlenen amaç için imzalanmıştır:



Theo Förch GmbH & Co.KG, Neuenstadt
i.V. Steffen Carle
Co-Geschäftsbereichsleiter Produktmanagement Kfz/Chemie
Co-Business Unit Manager Product Management Automotive/Chemicals

Stammhaus Deutschland

Theo Förch GmbH & Co. KG Kundenservice:
 Theo-Förch-Str. 11 – 15 Tel. +49 7139 95 599
 74196 Neuenstadt kundenservice@foerch.de
 info@foerch.de

Verkaufsniederlassungen

An Arbeitstagen zu den gewohnten Öffnungszeiten für alle Kunden da.

Bautzen
 Neusalzaer Str. 58
 02625 Bautzen
 bautzen@foerch.de

Berlin-Marzahn
 Rhinstr. 50 A
 12681 Berlin
 berlin@foerch.de

Berlin-Reinickendorf
 Eichbomdamm 111
 13403 Berlin
 berlin-reinickendorf@foerch.de

Braunschweig
 Waller See 2
 38179 Schwülper
 braunschweig@foerch.de

Bremen
 Allerkaai 4
 28309 Bremen
 bremen@foerch.de

Chemnitz
 Bornaer Str. 205
 09114 Chemnitz
 chemnitz@foerch.de

Cottbus
 Krennwitzler Str. 12
 03044 Cottbus
 cottbus@foerch.de

Dessau
 Kochstedter Kreisstr. 7
 06847 Dessau
 dessau@foerch.de

Dresden
 Bremer Str. 5
 01067 Dresden
 dresden@foerch.de

Frankfurt
 August-Schanz-Str. 29 A
 60433 Frankfurt am Main
 frankfurt@foerch.de

Freiburg
 Tullastr. 70
 79108 Freiburg im Breisgau
 freiburg@foerch.de

Hamburg
 Ahrensburger Str. 138
 22046 Hamburg
 hamburg@foerch.de

Heilbronn
 Dweilstr. 18
 74076 Heilbronn
 heilbronn@foerch.de

Kassel
 Hansburger Str. 22
 34134 Kassel
 kassel@foerch.de

Kaufbeuren
 Bavaringstr. 11
 87600 Kaufbeuren
 kaufbeuren@foerch.de

Kempten
 Straßacker 2
 87437 Kempten
 kempten@foerch.de

Leipzig-Plagwitz
 Gießlerstr. 12 A
 04329 Leipzig
 leipzig@foerch.de

Leipzig-Zentrum
 Adenaueallee 3
 04347 Leipzig
 leipzig.zentrum@foerch.de

Lübeck
 Spenglerstr. 1 A
 23556 Lübeck
 luebeck@foerch.de

Magdeburg
 Silberweg 6 A
 39128 Magdeburg
 magdeburg@foerch.de

Mannheim
 Innstr. 27
 68199 Mannheim
 mannheim@foerch.de

Neuenstadt
 Theo-Förch-Str. 11 – 15
 74196 Neuenstadt
 neuenstadt@foerch.de

Neu-Ulm
 Lessingstraße 20
 89231 Neu-Ulm
 neu-ulm@foerch.de

Oberhausen
 Im Lippfeld 5b
 46047 Oberhausen
 oberhausen@foerch.de

Offenburg
 Heinrich-Hertz-Str. 10
 77556 Offenburg
 offenburg@foerch.de

Paderborn
 Stettiner Str. 4 – 6
 39128 Paderborn
 paderborn@foerch.de

Rostock
 Werftstr. 20
 18057 Rostock
 rostock@foerch.de

Schwerin
 Ratssteich 1
 19057 Schwerin
 schwerin@foerch.de

Weimar
 Industriestra. 3 C
 99427 Weimar
 weimar@foerch.de

Zwickau
 Maxhütte Gewerbering 2
 08056 Zwickau
 zwickau@foerch.de

FÖRCH Depot 24 h

Rund um die Uhr für autorisierte Kunden mittels Chipkarte zugänglich.

Langenburg
 InnoPark am See 2
 74595 Langenburg

Gesellschaften International

Belgien
FÖRCH Belux I
Lhomme Tools
 Mondelaan 2A0001
 3600 Ganik
 foerch.be

Bulgarien
Förch Bulgaria EOOD
 2 Novoto livade Str.
 Kremikovtzi district
 1839 Sofia
 foerch.bg

Dänemark
Förch A/S
 Hagmannsvej 3
 8600 Silkeborg
 foerch.dk

Deutschland
Förch GmbH & Co. KG
 Neckarsulmer Str. 47
 74196 Neuenstadt a. K.
 info@foerch.de

Frankreich
Förch France SAS
 ZAE Le Marchais Renard
 77950 Monteraux-sur-le-Jard
 forch.fr

Großbritannien
Ziebe Limited
 7 Century Court, Westcott,
 Venture Park
 Aylesbury, Bucks, HP18 0XP (UK)
 www.ziebe.co.uk

Italien
Förch S.r.l.
 Via Antonio Stradivari 4
 39100 Bolzano
 forch.it

Kroatien
Förch d.o.o.
 Karlovačka cesta 90
 10020 Zagreb/Blato
 foerch.hr

Luxemburg
Förch SAS
 17 rue de Marbourg
 9764 Marnach
 forch.fr

Niederlande
Förch Nederland B.V.
 Twentepoort Oost 51
 7609 PG Almelo
 foerch.nl

Norwegen
Förch Norge AS
 Østre Blikrudvei 4
 1940 Bjerkelangen
 www.foerch.no

Österreich
Theo Förch GmbH
 Röcklbunnstr. 39A
 5020 Salzburg
 foerch.at

Polen
Förch Polska Sp. z o.o.
 43-392 Międzyzrzecze Górne 379
 k/Bielska-Białej
 forch.pl

Portugal
Förch Portugal Lda
 Centro Empresarial Sintra-
 Estoril III
 Rua Pé de Mouro, N.º 33 -
 Armazém J
 2710-335 Sintra
 foerch.pt

Rumänien
Förch S.R.L.
 Str. Ecologistilor 43
 509500 Săcele, jud. Braşov
 foerch.ro

Schweden
Förch Sverige AB
 Brännarvägen 1
 151 55 Södertälje
 foerch.se

Schweiz
Förch AG
 Muttenzstrasse 143
 4133 Pratteln
 foerch.ch

Serbien
Venus Arms d.o.o.
 Batajnički drum 18a
 11080 Beograd-Zemun
 foerch.rs

Slowakei
Förch Slovensko s.r.o.
 Rosniacká cesta 8
 010 08 Žilina
 forch.sk

Slowenien
FÖRCH d.o.o.
 Ljubljanska cesta 51A
 1236 Trzin
 foerch.si

Spanien
Förch Componentes para
Taller S.L.
 CITAI - Avda. de la Serrezuela, 24
 18130 - Escúzar (Granada)
 forch.es

Tschechien
Förch s.r.o.
 Dopramní 1314/1
 104 00 Praha 10 – Uhřetíněves
 foerch.cz

Türkei
Förch Otomotiv İnş. ve San.
 Örnekeri Paz. Ltd. Şti.
 Haramidere Mewki Beysan
 Sanayi
 Sitesi Birlik Caddesi No:6/3
 34524 Beylikdüzü / Istanbul
 forch.com.tr

Ungarn
Förch Kereskedelmi Kft
 Börgöndi út 14
 8000 Székesfehérvár
 foerch.hu